

oppo®

MANUALE UTENTE

LEGGERE CON ATTENZIONE PRIMA DELL'USO

Lettore **ULTRA HD Blu-ray** **UDP-203(EU)**

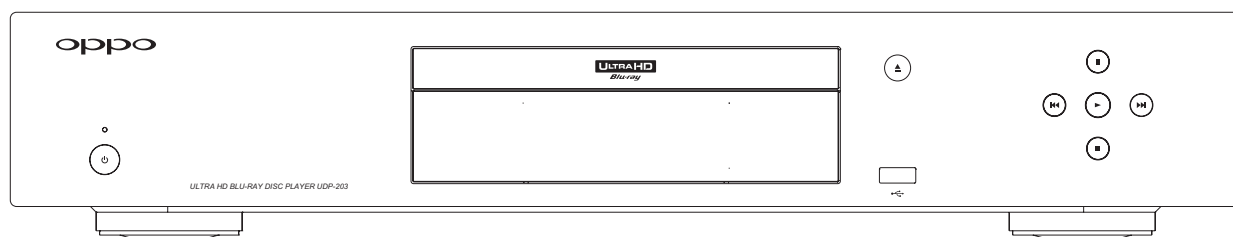

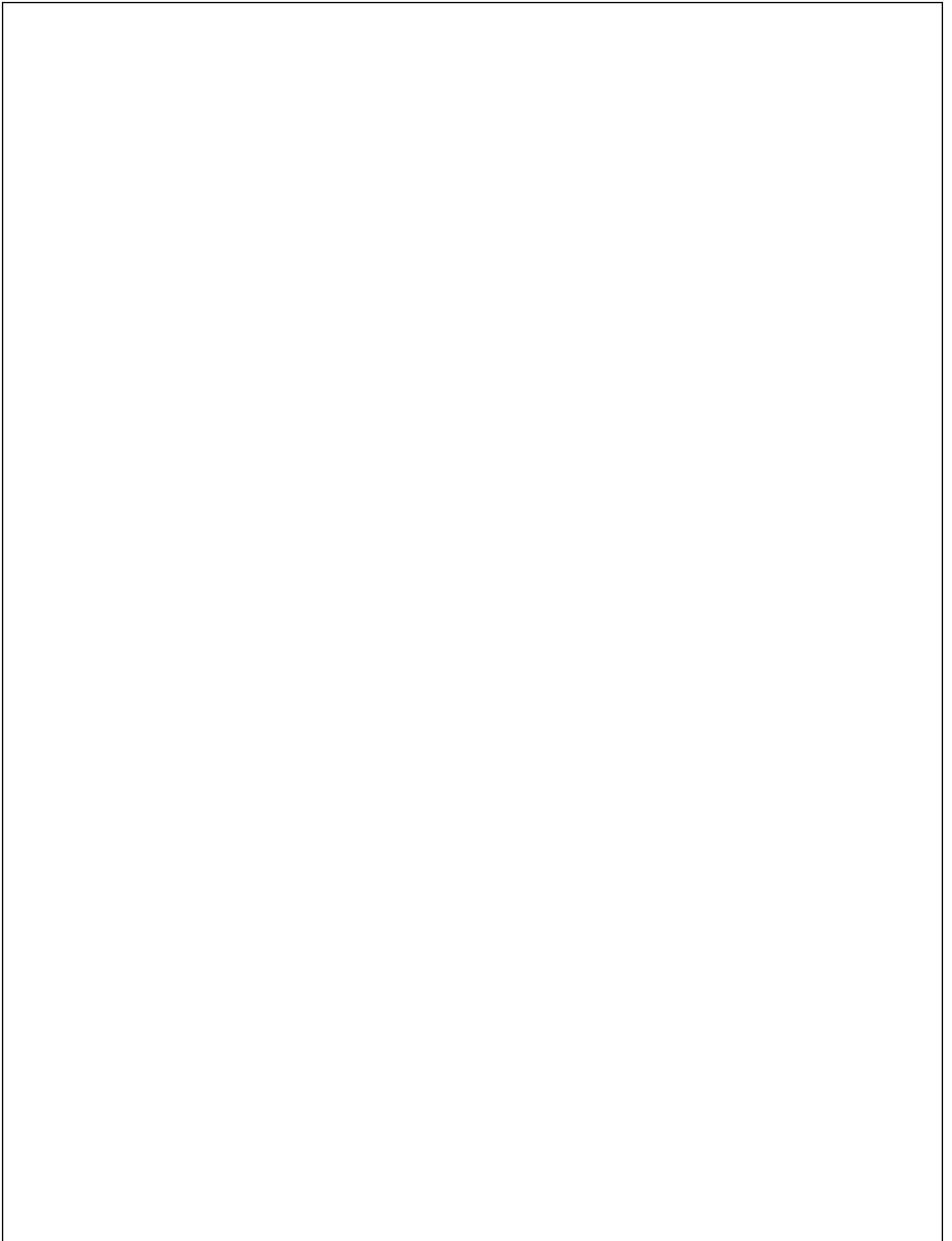

Indice

INFORMAZIONI IMPORTANTI.....	1
Istruzioni importanti per la sicurezza	1
Precauzioni	2
Marchi di fabbrica.....	3
Dischi compatibili.....	3
Dischi non riproducibili.....	4
Note relative alla compatibilità BD-ROM.....	4
Cura e manipolazione dei dischi	4
Cinavia	4
Codificazione regionale.....	4
Accessori.....	5
INTRODUZIONE.....	6
Comandi pannello frontale.....	6
Finestra del display frontale.....	6
Collegamenti del pannello posteriore	7
Telecomando	8
Tasti del telecomando	8
Parte posteriore.....	9
Installazione delle batterie.....	9
Uso del telecomando	9
Modifica del codice del telecomando	10
Retroilluminazione motion-sensitive	10
Metodi di collegamento più comuni	12
Collegamento a un ricevitore AV via HDMI	12
Collegamento a un TV via HDMI	13
Collegamento a un TV e a un ricevitore AV via Dual HDMI.....	14
Collegamento a un ricevitore o amplificatore AV mediante uscite analogiche.....	15
Collegamento a un ricevitore o amplificatore AV via SPDIF (coassiale/optico)	16
INGRESSO HDMI del lettore UDP-203	17
Collegamento a Internet	18
Collegamento a Internet mediante cavo Ethernet	18
Collegamento a Internet via Wi-Fi	19
Controllo RS232	20

OPERAZIONI DI BASE.....	21
Riproduzione dei dischi.....	21
Menu OPZIONI.....	21
Avanzamento e riavvolgimento rapido.....	22
Pausa e riproduzione frame-by-frame	23
Riproduzione al rallentatore.....	23
Navigazione Menu Blu-ray	23
Navigazione Menu DVD	24
Display on-screen.....	24
Controllo del volume	25
Mute	25
Selezione lingua/traccia audio.....	25
Selezione dei sottotitoli.....	26
Selezione Ingresso HDMI.....	26
Selezione del canale ritorno audio (ARC).....	27
BD-Live.....	27
OPERAZIONI AVANZATE	28
Zoom e controllo del rapporto di aspetto.....	28
Livelli di zoom per l'uscita HDMI.....	28
Spostamento dei sottotitoli	30
Ripetizione della riproduzione	30
Ripetizione di una sezione selezionata.....	31
Riproduzione Mix e Casuale	31
Riproduzione per capitolo o numero della traccia.....	31
Riproduzione da un punto specifico	32
DVD e dischi Blu-ray.....	32
CD e SACD.....	33
Memorizzazione e ripresa automatica	34
Visualizzazione di immagini su dischi DVD-Audio	34
Modalità Pure Audio.....	35
RIPRODUZIONE DI FILE MULTIMEDIALI	36
Riproduzione da flash drive USB.....	36
Riproduzione da una rete domestica.....	37
Menu HOME.....	38
Riproduzione di file musicali	38
Riproduzione di film	40
Visualizzazione di foto.....	41
Inserimento di musica di sottofondo	42
OPZIONI DEL MENU IMPOSTAZIONI.....	43

Uso del Menu impostazioni	43
Impostazione riproduzione.....	46
Impostazione uscita video	49
Regolazione immagini.....	53
Scelta della migliore risoluzione di uscita	54
Determinazione del rapporto di aspetto dello schermo (Aspect ratio TV)	55
Impostazione uscita audio.....	56
Tabella di riferimento del segnale audio	59
Opzioni di formato audio raccomandate	60
Elaborazione audio	62
Configurazione altoparlanti	64
Impostazione dispositivo.....	68
Impostazione rete	73
Note utili	77
Risoluzione dei problemi	77
Specifiche.....	79
Aggiornamenti online del Manuale utente	79
Elenco codici lingua.....	80
Protocollo di controllo RS-232	81
GARANZIA LIMITATA.....	91
OPPO Digital UK Ltd. Garanzia limitata 2 anni	91

INFORMAZIONI IMPORTANTI



CAUTION
RISK OF ELECTRIC SHOCK.
DO NOT OPEN.



ATTENZIONE: PER RIDURRE IL RISCHIO DI SCOSSE ELETTRICHE, NON RIMUOVERE LA COPERTURA (O IL PANNELLO POSTERIORE). ALL'INTERNO NON SONO PRESENTI COMPONENTI RIPARABILI DALL'UTENTE. PER LA MANUTENZIONE RIVOLGERSI A PERSONALE QUALIFICATO.



Il lampo con il simbolo di una freccia all'interno di un triangolo equilatero ha lo scopo di avvisare l'utente della presenza di tensione pericolosa non isolata all'interno dell'involucro del prodotto, che potrebbe causare scosse elettriche.



Il punto esclamativo all'interno di un triangolo equilatero ha lo scopo di avvisare l'utente della presenza di istruzioni operative e di manutenzione importanti nel manuale dell'apparecchio.

AVVERTENZA:

PER RIDURRE IL RISCHIO DI INCENDIO O SCOSSE ELETTRICHE, NON ESPORRE L'APPARECCHIO ALLA PIOGGIA O ALL'UMIDITÀ. ALL'INTERNO DELL'INVOLUCRO È PRESENTE ALTA TENSIONE PERICOLOSA. NON APRIRE L'APPARECCHIO. PER LA MANUTENZIONE RIVOLGERSI ESCLUSIVAMENTE A PERSONALE QUALIFICATO. NON ESPORRE L'APPARECCHIO A GOCCIOLAMENTO O GETTI D'ACQUA E NON COLLOCARVI SOPRA OGGETTI CONTENENTI LIQUIDI (AD ESEMPIO VASI).

Istruzioni importanti per la sicurezza

- 1) Leggere le presenti istruzioni.
- 2) Conservare le presenti istruzioni.
- 3) Fare attenzione a tutte le avvertenze.
- 4) Seguire tutte le istruzioni.
- 5) Non utilizzare l'apparecchio vicino all'acqua.
- 6) Pulire esclusivamente con un panno asciutto.
- 7) Non bloccare i fori di ventilazione. Installare come da istruzioni del produttore.
- 8) Non installare vicino a fonti di calore quali caloriferi, diffusori di aria calda, stufe o altri apparecchi (amplificatori inclusi) che producono calore.
- 9) Non annullare la funzione di sicurezza della spina polarizzata o dotata di messa a terra. Una spina polarizzata è dotata di due poli, uno più grande dell'altro. Una spina di messa a terra ha due poli e un terzo polo di messa a terra. Il polo più grande o il terzo polo di messa a terra sono necessari per la sicurezza dell'utente. Se la spina fornita non è adatta alla propria presa di corrente, contattare un elettricista affinché provveda alla sua sostituzione.
- 10) Proteggere il cavo di alimentazione per evitare di calpestarlo o comprimerlo, in particolare vicino alla presa di corrente o al punto di collegamento

ATTENZIONE:

PERICOLO DI ESPLOSIONE SE LA BATTERIA VIENE SOSTITUITA NEL MODO SCORRETTO. SOSTITUIRE SOLAMENTE CON BATTERIE DI TIPO IDENTICO O EQUIVALENTE.

QUESTO PRODOTTO UTILIZZA UN LASER. L'USO DI COMANDI, REGOLAZIONI O PROCEDURE DIVERSI DA QUANTO SPECIFICATO NEL PRESENTE MANUALE PUÒ CAUSARE ESPOSIZIONE PERICOLOSA ALLE RADIAZIONI. NON APRIRE I PANNELLI E NON TENTARE DI RIPARARE AUTONOMAMENTE. PER LA MANUTENZIONE RIVOLGERSI ESCLUSIVAMENTE A PERSONALE QUALIFICATO.

**CLASS I LASER
PRODUCT**

CAUTION CLASS 3R VISIBLE AND INVISIBLE LASER RADIATION WHEN OPEN. AVOID DIRECT EYE EXPOSURE.

VORSICHT KLASSE 3R SICHTBARE UND UNSICHTBARE LASERSTRAHLUNG WENN GEÖFFNET. UNMITTELBAREN AUGENKONTAKT VERMEIDEN.

ADVARSEL SYNLIG OG USYNLIG LASERSTRÅLING AF KLASSE 3R VED ÅBNING. UNDGÅ AT SE DIREKTE PÅ STRÅLEN.

ADVARSEL SYNLIG OG USYNLIG LASERSTRÅLING I KLASSE 3R NÅR DEKSEL ÅPNES. UNNGÅ DIREKTE EKSPONERING AV ØYENENE.

VARNING KLASSE 3R SYNLIG OCH OSYNLIG LASERSTRÅLNING NÅR DENNA DEL ÄR ÖPPNAD. UNDVIK ATT DIREKT EXPONERA ÖGONEN FÖR STRÅLNINGEN.

VARO! AVATTUNA LUKKAN 3R NÄRKYVÄÄ JA NÄRKYMÄTÖNTÄ LASERSÄTEILYÄ. VÄLTÄ KATSEEN SUORAA ALTISTAMISTA.

警告 打开时有3R类可见和不可见激光辐射,避免眼睛受到直射的照射

Questa etichetta si trova sull'alloggiamento di protezione del laser all'interno del prodotto.

- 11) Utilizzare esclusivamente gli annessi/accessori previsti dal fabbricante.
- 12) Utilizzare esclusivamente con il carrello, il supporto, il treppiede o la tavola indicati dal fabbricante o venduti insieme all'apparecchio. Quando si utilizza un carrello, fare attenzione ai movimenti al fine di evitare danni da rovesciamento.
- 13) Scollegare l'apparecchio durante i temporali o quando si prevede di non utilizzarlo per lunghi periodi.
- 14) Per qualsiasi tipo di manutenzione, fare riferimento a personale qualificato. È necessario un intervento di manutenzione quando l'apparecchio ha subito un danno: se il cavo elettrico o la presa sono rovinati, se un liquido è entrato in contatto con l'apparecchio o un oggetto vi è caduto sopra, se l'apparecchio è stato esposto a pioggia o umidità, non funziona correttamente o è caduto a terra.
- 15) Le batterie (gruppo batteria o batterie installate) non devono essere esposte a calore eccessivo derivante ad esempio da esposizione diretta al sole, fuoco o simili.



Precauzioni

- Prima di collegare il cavo di alimentazione all'apparecchio, assicurarsi che il voltaggio dello stesso corrisponda a quello della rete elettrica locale. In caso di dubbio contattare la compagnia elettrica della zona. Il range di input accettabile è AC 100V-240V~, 50/60Hz.
- L'apparecchio CLASS I deve essere collegato a una presa dotata di dispositivo di messa a terra.
- Quando collegato alla presa a muro, il lettore continua a ricevere corrente elettrica anche se è stato spento.
- Qualora si preveda di non utilizzare il prodotto per un lungo periodo, scollegare il cavo di alimentazione. Quando si scollega l'apparecchio, maneggiare la spina senza tirare il cavo.
- La spina principale è il mezzo attraverso cui la corrente elettrica viene interrotta: assicurarsi che sia facilmente rimovibile.
- Per assicurare un'adeguata ventilazione al dispositivo, non collocarlo sopra divani, letti o tappeti. Quando si installa il prodotto a muro o a scaffale, è necessario che lo stesso abbia spazio a sufficienza: si raccomanda di lasciare uno spazio libero di 10 cm sopra, ai lati e sul retro.
- Una temperatura elevata causerà anomalie nel funzionamento dell'unità. Non esporre il dispositivo o le batterie alla luce diretta del sole o vicino ad altre fonti di calore.
- Quando si sposta il lettore da un luogo fresco a uno caldo o viceversa, potrebbe verificarsi una condensa sul sensore laser all'interno del lettore. Qualora ciò accadesse, il lettore potrebbe non funzionare correttamente. In tal caso, accendere l'unità per 1-2 ore (senza disco) per facilitare l'evaporazione dell'umidità.



CE mark

Se utilizzato e installato come indicato nel presente manuale di istruzioni, questo prodotto è conforme alle direttive europee Bassa Tensione (2006/95/CE), Compatibilità Elettromagnetica (2004/108/CE) e Progettazione eco-compatibile dei prodotti connessi all'energia (2009/125/CE).



WEEE symbol

Corretto smaltimento del prodotto (Waste Electrical & Electronic Equipment) applicabile all'interno dell'UE e altri Paesi europei con sistemi di raccolta differenziata. Questo marchio sul prodotto, sugli accessori o sul manuale indica che il prodotto e i relativi accessori elettronici (ad esempio il telecomando) non devono essere gettati insieme ad altri rifiuti domestici una volta terminato il loro ciclo di vita. Per prevenire eventuali danni all'ambiente o alla salute derivanti dallo smaltimento incontrollato dei rifiuti, si prega di separare questi prodotti da altri tipi di rifiuti domestici e riciclarli responsabilmente al fine di promuovere il riutilizzo sostenibile delle risorse materiali. Agli utenti si richiede di contattare il rivenditore del prodotto o, in alternativa, OPPO Digital UK Ltd per i dettagli circa il luogo e le modalità per un riciclaggio sicuro per l'ambiente.

Marchi di fabbrica

- “ULTRA HD Blu-ray”, “Blu-ray Disc”, “Blu-ray 3D”, “BONUSVIEW” e “BD-Live” sono marchi di Blu-ray Disc Association.
- Java e tutti i marchi e i loghi riferiti a Java sono marchi o marchi registrati di Sun Microsystems, Inc. negli Stati Uniti e in altri Paesi.
- Il logo DVD è un marchio di DVD Format/Logo Licensing Corp., registrato negli Stati Uniti, in Giappone e in altri Paesi.
- Super Audio CD, SACD e il logo SACD sono marchi congiunti di Sony Corporation e Philips Electronics N.V. Direct Stream Digital (DSD) è un marchio di Sony Corporation.
- “AVCHD” e il logo “AVCHD” sono marchi di Panasonic Corporation e Sony Corporation.
- Il logo di conversione “480i/480p/720p/1080i/1080p”, i loghi “Source Direct” e “True 24p” sono marchi di OPPO Digital, Inc.



- Per i brevetti DTS si rimanda a <http://patents.dts.com>. Fabbricato su licenza di DTS Licensing Limited. DTS, il simbolo, la combinazione DTS e simbolo, il logo DTS-HD e DTS-HD Master Audio sono marchi o marchi registrati di DTS, Inc. negli Stati Uniti e/o in altri Paesi. © DTS, Inc. Tutti i diritti riservati.



- Fabbricato su licenza di Dolby Laboratories. Dolby, Dolby Audio e il simbolo della doppia D sono marchi di Dolby Laboratories.
- HDMI, il logo HDMI e High-Definition Multimedia Interface sono marchi o marchi registrati di HDMI Licensing LLC.
- “Cinavia” è un marchio di Verance Corporation.
- Tutti gli altri marchi sono proprietà dei rispettivi titolari.

Dischi compatibili

Logo	Caratteristiche	Icona sul manuale
 	BD: supporta Blu-ray Ultra HD 4K e Blu-ray con Bonus View e contenuto BD Live, compresi dischi Blu-ray 3D. Per la riproduzione 3D sono necessari uno schermo 3D-compatibile e gli occhiali appositi. Sono inoltre supportati BD-R/RE, single-layer e dual-layer.	
	DVD: riproduce i DVD commerciali e DVD±R/RW finalizzati.	
	DVD-A: audio stereo o multicanale ad alta risoluzione. Alcuni dischi DVD-Audio contengono anche una porzione DVD-Video.	
	SACD: audio stereo o multicanale ad alta risoluzione. Nota: alcuni SACD si avvalgono di un formato ibrido con un layer CD e un layer DSD ad alta risoluzione.	
	CD: supporta CD Red Book standard, oltre che CD-R/RW.	
	AVCHD: formato videocamera digitale ad alta definizione, spesso in DVD±R o memoria flash.	

Dischi non riproducibili

- BD con cartuccia
- DVD-RAM
- HD-DVD
- Porzioni di dati di CD-Extra
- DVD/ Blu-ray con codice regionale che non corrisponde a quello del lettore
- Alcuni Dual-Disc: un Dual Disc è un disco a due lati con DVD-video su un lato e audio digitale sull'altro. Il lato con audio digitale non è conforme con le specifiche tecniche del formato CD Red Book, perciò la riproduzione non è garantita.
- I dischi audio protetti potrebbero non essere riproducibili su questo lettore.

Note relative alla compatibilità BD-ROM

Poiché le specifiche dei dischi Blu-ray sono nuove e in evoluzione, alcuni dischi potrebbero non venire riprodotti correttamente a seconda della loro tipologia, versione e codifica. È possibile che un disco Blu-ray creato dopo la fabbricazione del lettore presenti alcune nuove specifiche del formato Blu-ray. Per assicurare la migliore visione possibile, il lettore potrebbe necessitare di un aggiornamento periodico del firmware o del software. Si rimanda al sito web di OPPO Digital www.oppodigital.co.uk per verificare la disponibilità di aggiornamenti.

Cura e manipolazione dei dischi

- Per non graffiare e lasciare impronte sul disco, afferrarlo per il bordo esterno. Non toccare la superficie incisa.
- I dischi Blu-ray registrano i dati a una densità molto elevata e lo strato inciso è molto vicino alla superficie del disco. Per questa ragione i dischi Blu-ray sono più sensibili alla polvere e alle impronte rispetto ai DVD. In caso si riscontrino problemi nella riproduzione e si rilevino macchie di sporco sulla superficie del disco, pulirlo con un panno. Procedere dal centro verso l'esterno lungo la direzione radiale. Non pulire il disco con movimenti circolari.
- Non utilizzare spray per la pulizia dei dischi o solventi come benzene, diluenti e spray antistatico.
- Non attaccare etichette o adesivi ai dischi, poiché ciò potrebbe deformarli o ispessirli eccessivamente causando problemi di riproduzione o di incastro.
- Evitare di esporre i dischi alla luce diretta del sole o in prossimità di fonti di calore.
- Non utilizzare i seguenti dischi:
 - Dischi con rimasugli di adesivi rimossi o etichette. Il disco potrebbe rimanere incastrato all'interno del lettore.
 - Dischi deformati o incrinati.
 - Dischi di forma irregolare, ad esempio a forma di cuore o rettangolari.

Cinavia

Questo prodotto si avvale della tecnologia Cinavia per limitare l'uso di copie non autorizzate di alcuni film, video e colonne sonore. Quando viene rilevato l'uso di una copia non autorizzata, verrà visualizzato un messaggio e la riproduzione o la copiatura saranno interrotte.

Questo prodotto integra una tecnologia proprietaria concessa in licenza da Verance Corporation e tutelata da brevetto statunitense n° 7.369.677 e altri brevetti statunitensi e globali registrati e in attesa di approvazione nonché, in alcune sue parti, dal diritto d'autore e dal segreto commerciale. Cinavia è un marchio di Verance Corporation. Copyright 2004-2013 Verance Corporation. Tutti i diritti riservati da Verance. La reingegnerizzazione o il disassemblaggio sono proibiti.

Questo aggiornamento contiene la tecnologia di protezione dei contenuti Cinavia®. Le informazioni relative alla tecnologia Cinavia sono disponibili presso il Centro informazioni per il consumatore online di Cinavia all'indirizzo <http://www.cinavia.com>.

Per richiedere ulteriori informazioni su Cinavia a mezzo posta, inviare una cartolina con il proprio indirizzo postale a: Cinavia Consumer Information Center, P.O. Box 86851, San Diego, CA, 92138, USA.

Codificazione regionale

Questo lettore è progettato e fabbricato in base a una specifica codificazione regionale. Se il codice regionale di un disco BD-Video o DVD non corrisponde al codice regionale del lettore, il disco non potrà essere riprodotto.

INFORMAZIONI IMPORTANTI

BD-Video: dischi Blu-ray con indicazione del codice regionale B.



DVD-Video: DVD con indicazione del codice regionale 2 e ALL.



Accessori

Si prega di verificare che le seguenti componenti siano incluse con il lettore UDP-203:



Manuale utente



Cavo HDMI Premium High-Speed, circa 182 cm



Cavo di alimentazione, circa 137 cm



Telecomando con batterie AA

INTRODUZIONE

Comandi pannello frontale

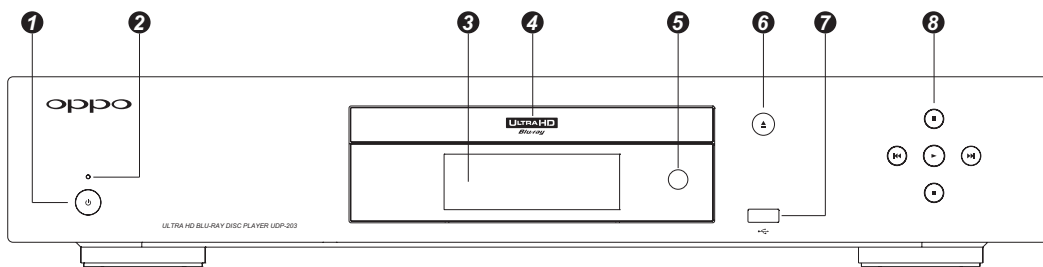

- | | | |
|----------------------------------|--|--|
| 1. Tasto di ACCENSIONE (POWER) | 4. Vassoio del disco | 7. Ingresso USB 2.0 |
| 2. Indicatore di stato | 5. Finestra del sensore IR | 8. Tasti di controllo riproduzione e navigazione |
| 3. Finestra del display frontale | 6. Tasto di APERTURA/CHIUSURA vassoio (OPEN/CLOSE) | |

Finestra del display frontale

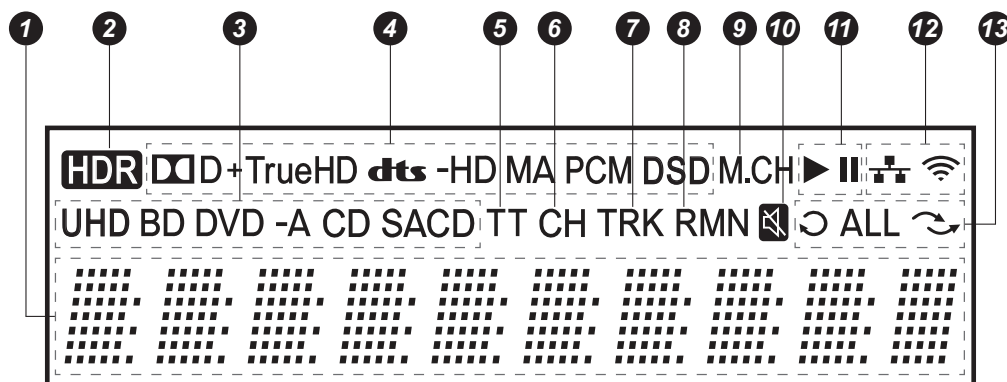

- | | |
|--|--|
| 1. Display principale: messaggi di testo e display numerico | 8. Restante: quando illuminato, il tempo indicato è il tempo di riproduzione restante |
| 2. Icona HDR: indica che il contenuto in riproduzione è in High-Dynamic Range | 9. Indicatore multicanale: indica la riproduzione di audio in surround multicanale |
| 3. Indicazione tipo disco: indica il tipo di disco attualmente in riproduzione | 10. Icona muto: indica che l'audio è silenziato |
| 4. Indicazione tipo audio: indica il tipo di tracce audio in riproduzione | 11. Status di riproduzione: indica lo status della riproduzione (es. Play, Pause) |
| 5. Titolo: quando illuminato, il tempo indicato si riferisce a un titolo | 12. Status di rete: indica che il lettore è collegato a una rete cablata/wireless |
| 6. Capitolo: quando illuminato, il tempo indicato si riferisce a un capitolo | 13. Modalità di riproduzione: indica le modalità di riproduzione come Ripeti, Ripeti tutto e Casuale |
| 7. Traccia: quando illuminato, il tempo indicato si riferisce a una traccia | |

Collegamenti del pannello posteriore

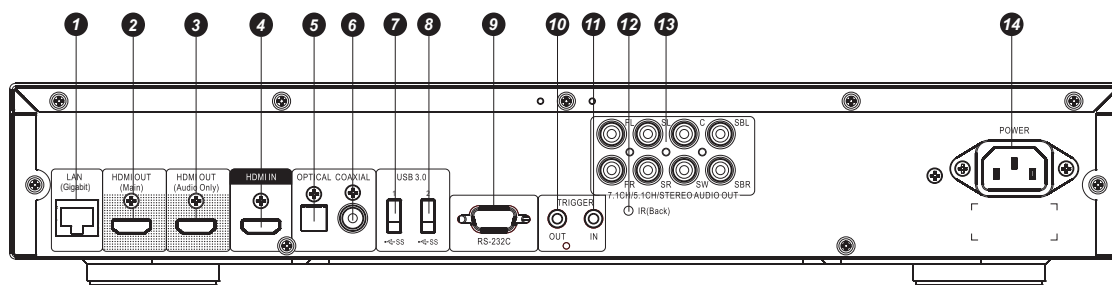

- | | | |
|---------------------------------|------------------------------------|---|
| 1. Porta LAN Gigabit Ethernet | 6. Uscita audio digitale coassiale | 11. Ingresso Trigger |
| 2. Uscita HDMI (main) | 7. Ingresso USB 3.0 | 12. Sensore IR (infrarosso) |
| 3. Uscita HDMI (audio only) | 8. Ingresso USB 3.0 | 13. Uscita audio analogico
7.1CH/5.1CH/ STEREO |
| 4. Ingresso HDMI | 9. Porta controllo seriale RS-232C | 14. Presa di alimentazione |
| 5. Uscita audio digitale ottica | 10. Uscita Trigger | |

L'ingresso di alimentazione è del tipo IEC60-320 C14. Si raccomanda di utilizzare esclusivamente il cavo di alimentazione fornito oppure un cavo di alimentazione approvato, con spinotto del tipo IEC60-320 C14.

Telecomando

Tasti del telecomando

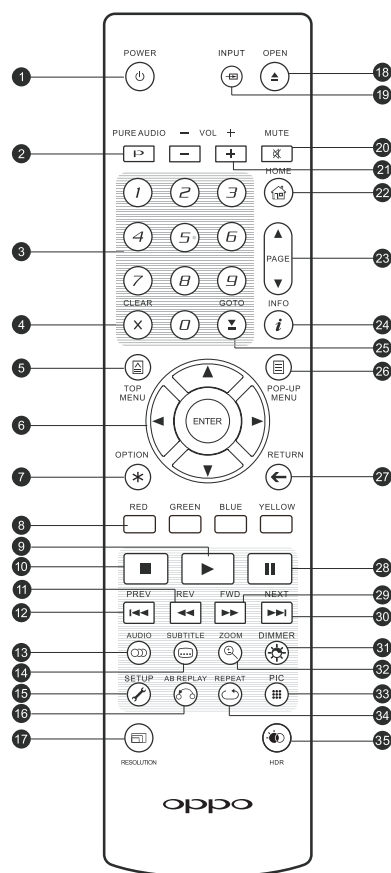

1. **POWER:** STANDBY e ON
2. **PURE AUDIO:** accensione/spengniment o video
3. Tasti **NUMERO:** inserimento valori numerici
4. **CLEAR:** cancellazione input numerico
5. **TOP MENU:** visualizzazione menu principale BD o menu titolo DVD
6. Tasti **FRECCHE** ed **ENTER:** navigazione menu e selezione
7. **OPTION:** richiamo del menu relativo al contesto
8. Tasti **COLORE:** funzione variabile in base al contenuto
9. **PLAY:** avvio riproduzione
10. **STOP:** arresto riproduzione
11. **REV:** riavvolgimento veloce
12. **PREV:** ritorno a precedente
13. **AUDIO:** modifica lingua o canale audio
14. **SUBTITLE:** modifica lingua sottotitoli
15. **SETUP:** accesso al Menu Impostazioni del lettore
16. **A-B REPLAY:** Riproduzione ripetuta della sezione scelta
17. **RESOLUTION:** modifica della risoluzione
18. **OPEN:** apertura/chiusura del vassoio del disco
19. **INPUT:** selezione della sorgente
20. **MUTE:** audio disattivato
21. **VOLUME +/-:** aumento/diminuzione volume
22. **HOME:** accesso al Menu Home per selezionare la sorgente multimediale
23. **PAGE UP/DOWN:** visualizzazione pagina precedente/successiva
24. **INFO:** visualizza/nascondi display on-screen
25. **GOTO:** riproduzione da un punto specifico
26. **POP-UP MENU:** visualizzazione menu pop-up BD o menu DVD
27. **RETURN:** ritorno a menu o modalità precedente
28. **PAUSE:** interruzione della riproduzione
29. **FWD:** avanzamento veloce
30. **NEXT:** passaggio a successivo
31. **DIMMER:** oscuramento display pannello frontale
32. **ZOOM:** zoom avanti/indietro e regolamento rapporto di aspetto
33. **PIC:** accesso veloce al menu regolazione immagini
34. **REPEAT:** ripetizione della riproduzione
35. **HDR:** scelta della modalità di output per contenuto in HDR

NOTA

- Quando si preme un tasto la cui funzione non è valida o non è in quel momento disponibile, sullo schermo del TV apparirà un cerchio con una linea diagonale:



Parte posteriore

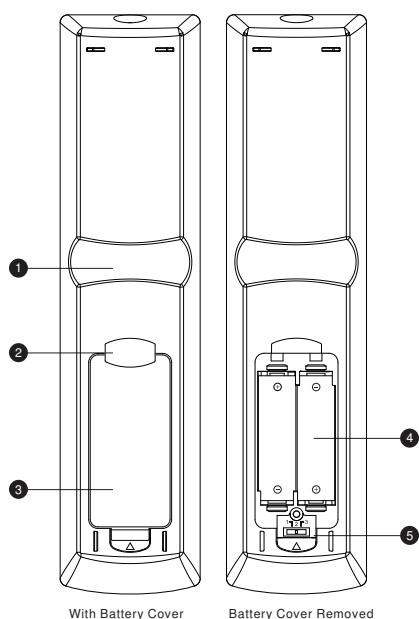

1. **Incavo dito indice 1:** quando l'indice è posizionato in questo incavo tenendo in mano il telecomando, il pollice può facilmente raggiungere i tasti di navigazione (FRECCE, ENTER, TOP MENU e POP-UP MENU).
2. **Incavo dito indice 2:** quando l'indice è posizionato in questo incavo tenendo in mano il telecomando, il pollice può facilmente raggiungere i tasti di controllo della riproduzione (STOP, PLAY, PAUSE, PREV, NEXT, REV, FWD).
3. **Coperchio batteria:** rimuoverlo per sostituire le batterie o impostare il codice del telecomando.
4. **Batterie:** utilizzare 2 batterie del tipo AA o LR6.
5. **Interruttore codice telecomando:** regolare la posizione dell'interruttore per impostare il telecomando affinché utilizzi il codice indicato (per i dettagli si rimanda a pag.10).

Installazione delle batterie

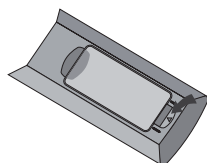

1. Rimuovere il coperchio del vano batteria

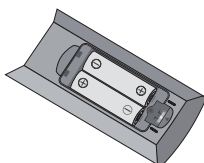

2. Inserire le batterie

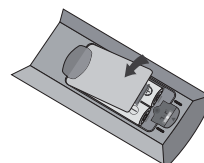

3. Riposizionare il coperchio sul vano

Uso del telecomando

Quando si usa il telecomando, la finestra anteriore dello stesso deve essere puntata al sensore di raggi infrarossi sul pannello frontale del lettore, con un'angolazione di $\pm 30^\circ$ e un range di circa 8 metri.

INTRODUZIONE

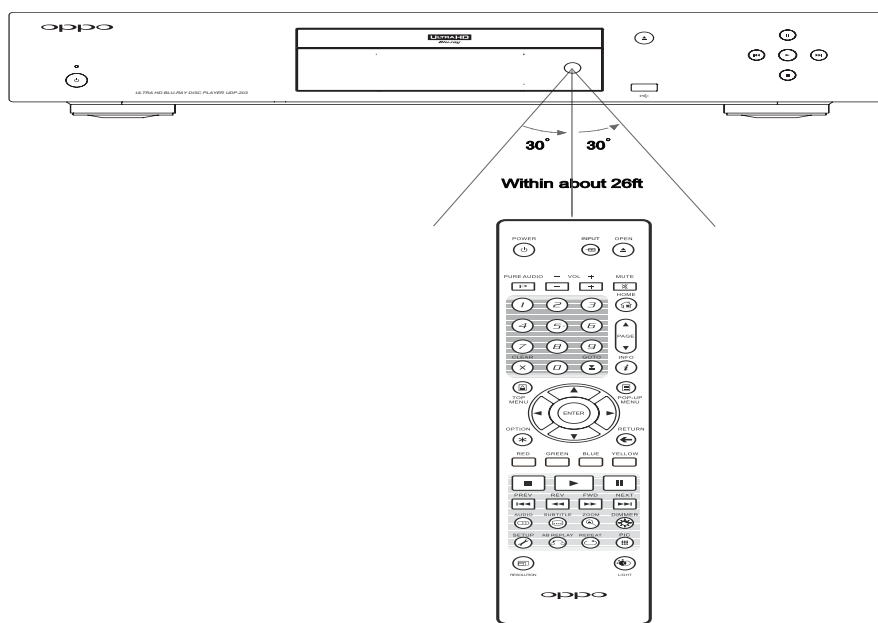

Modifica del codice del telecomando

Il telecomando contiene tre codici OPPO. Quello predefinito è il codice 1. Se vicino al lettore UDP-203 sono stati collocati altri prodotti OPPO, questi ultimi potrebbero inavvertitamente rispondere al telecomando del lettore. Per evitarlo è possibile selezionare un codice diverso.

Per selezionare un nuovo codice del telecomando, aprire il coperchio del vano batteria e utilizzare una penna a sfera per spostare l'interruttore su una delle posizioni indicate con i numeri 1, 2 o 3. Riposizionare il coperchio del vano batteria. Assicurarsi che il lettore UDP-203 sia acceso e che il vassoio del disco sia aperto. Puntare il telecomando verso il lettore. Premere e tenere premuto il tasto **ENTER** per 5 secondi. Il lettore inizierà a utilizzare il nuovo codice del telecomando.

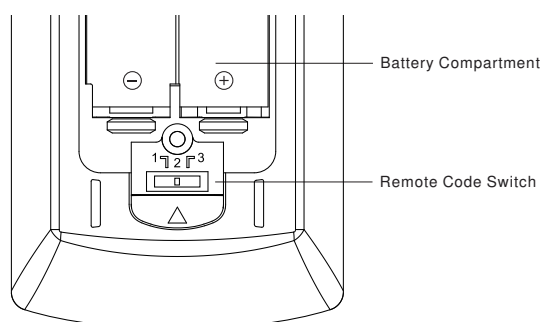

Retroilluminazione motion-sensitive

Il telecomando dispone di un sensore di movimento che attiva la retroilluminazione per cinque secondi quando viene preso in mano o se ne preme un tasto.

Per attivare o disattivare la retroilluminazione, premere contemporaneamente i tasti **DIMMER** e **0** sul telecomando.

PRECAUZIONI

- Non lasciare cadere il telecomando e non esporlo all'umidità.
- Non esporre mai il sensore di raggi infrarossi sul pannello frontale alla luce diretta del sole o ad altre potenti fonti di calore.
- Quando il livello delle batterie è basso, il telecomando potrebbe non funzionare in maniera corretta. In questo caso, sostituirle.
- Se il telecomando non viene utilizzato per un lungo periodo, rimuovere le batterie.
- Utilizzare le batterie in maniera corretta per evitare possibili perdite e corrosione. Non esporre le batterie alla luce diretta del sole o in un ambiente molto caldo per un lungo periodo di tempo. Non scaldare o esporre a fiamme libere. Non mescolare batterie nuove e usate. Non utilizzare batterie di tipo diverso nello stesso momento. Non tentare di ricaricare le batterie.
- Nel caso in cui si verifichi una perdita, non toccare il liquido a mani nude. Pulire il liquido all'interno del vano batteria e inserire nuove batterie.

Metodi di collegamento più comuni

Collegamento a un ricevitore A/V via HDMI

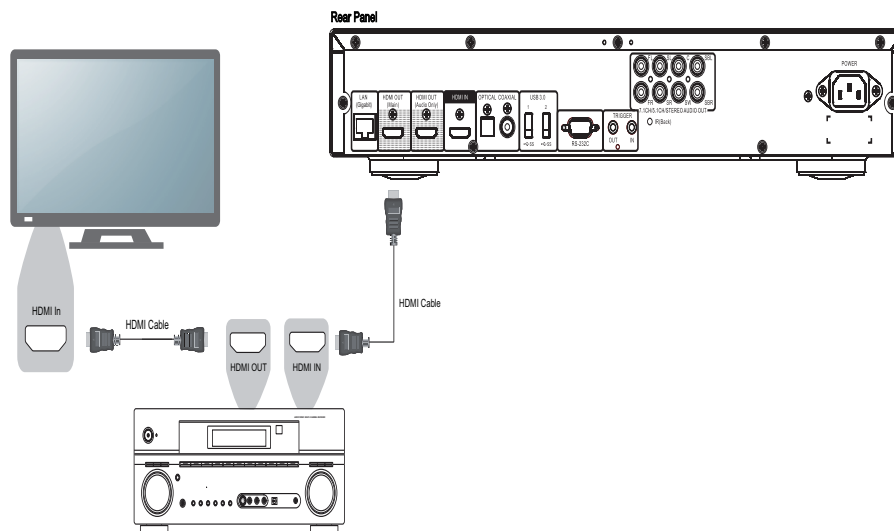

- Se si dispone di un ricevitore HDMI-compatibile che supporta il pass-through del video in HDR 4K, si può semplicemente collegare un cavo HDMI dall'uscita HDMI OUT (Main) del lettore al ricevitore, in modo da abilitare il pass-through del video HDMI al ricevitore stesso (per maggiori informazioni si rimanda al manuale di istruzioni del ricevitore). Generalmente il ricevitore dispone di un'uscita HDMI che è possibile collegare al TV per trasferire il segnale video.
- Alcuni ricevitori dispongono di porte HDMI 2.0 e porte HDMI 1.4. Per visualizzare contenuto UHD 4K, assicurarsi di collegare l'uscita HDMI OUT (Main) del lettore UDP-203 a un ingresso HDMI 2.0 e conforme HDCP 2.2 del TV UHD 4K.

NOTA

- HDMI (High-definition Multimedia Interface) è un cavo singolo in grado di trasferire il segnale audio e video dal lettore allo schermo. Va tuttavia considerato che HDMI è uno standard in evoluzione e che potrebbero insorgere problemi di compatibilità. È necessario un ricevitore che supporti l'input audio su HDMI. Alcuni ricevitori dispongono di porte HDMI solamente per il video. Se il ricevitore non supporta l'input audio, procedere alle sezioni successive per individuare altri metodi di collegamento.
- Per i dischi Blu-ray è preferibile un ricevitore che supporti HDMI versione 1.4 o successiva con capacità di decodifica per Dolby True HD e DTS-HD Master Audio.
- Per i dischi Blu-ray UHD 4K, è necessario un ricevitore che supporti HDMI 2.0 e HDCP 2.2 o versioni successive. Per guardare i film in UHD 4K si raccomanda l'uso di un Cavo HDMI Premium High-Speed 18 Gbps.
- Il lettore UDP-203 supporta il bitstreaming dei formati audio surround "object-based" di ultima generazione (come Dolby Atmos e DTS:X) a un ricevitore in grado di decodificarli.
- Controllare le specifiche del ricevitore per assicurarsi che soddisfi questi requisiti.

Collegamento a un TV via HDMI

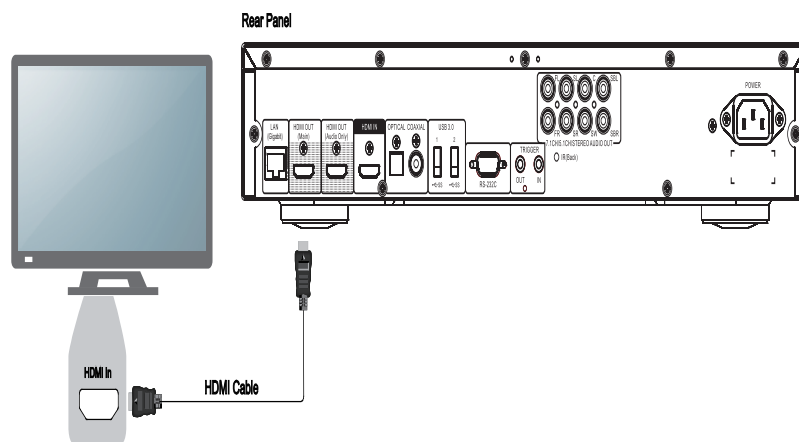

- Utilizzare un cavo HDMI per collegare l'uscita HDMI OUT (Main) del lettore direttamente al TV. Questo metodo di collegamento trasmette sia l'audio che il video in formato digitale puro tramite un unico cavo.
- Allo scopo di riprodurre contenuto UHD 4K, assicurarsi di collegare l'uscita HDMI OUT (Main) del lettore UDP-203 a un ingresso HDMI 2.0 e conforme HDCP 2.2 del TV UHD 4K.

NOTA

- Questo metodo di collegamento trasmetterà l'audio attraverso gli altoparlanti del TV. Per una qualità audio ottimale, si raccomanda di trasferire l'audio dal lettore UDP-203 a un ricevitore A/V con altoparlanti collegati.
- Per visualizzare dischi Blu-ray UHD e altri contenuti UHD in risoluzione 4K, è necessario un TV UHD che supporti HDMI 2.0 e HDCP 2.2.
- Per visualizzare contenuti in HDR è necessario un TV HDR-compatibile.
- Per visualizzare film UHD in 4K@60, è necessario un cavo HDMI High-Speed 18 Gbps.
- Non collegare l'uscita HDMI OUT (Audio Only) al TV.

Collegamento a un TV e a un ricevitore A/V via Dual HDMI

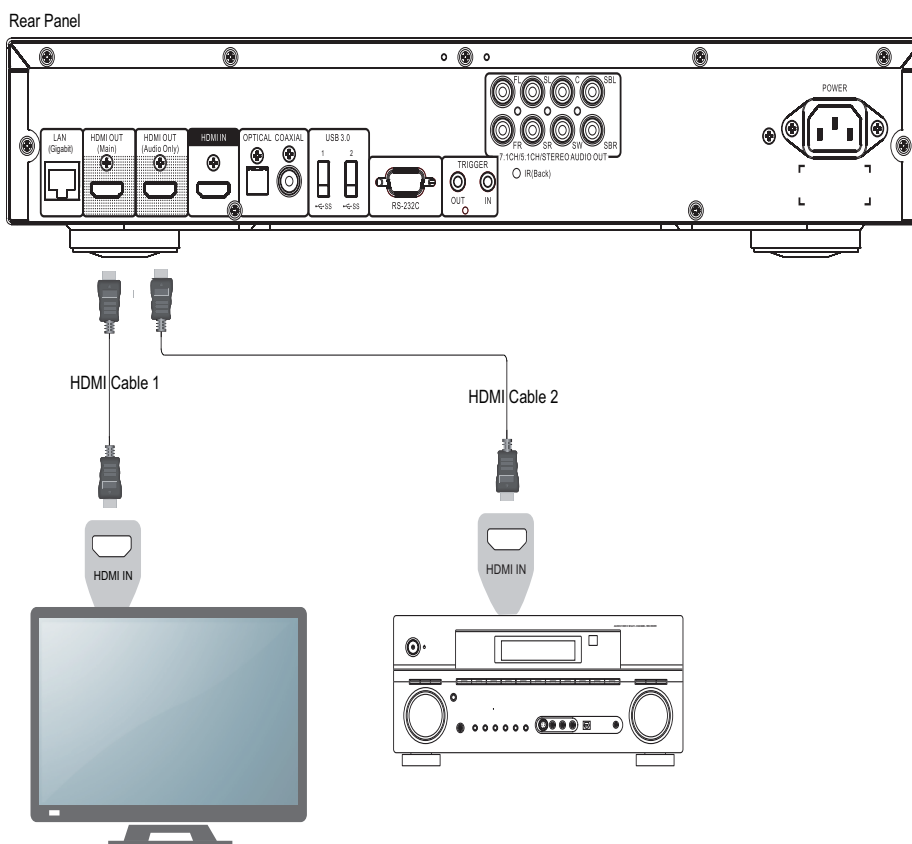

- Utilizzando il collegamento Dual HDMI del lettore UDP-203 è possibile ottenere la migliore qualità e risoluzione video possibile, oltre a un contenuto audio ad elevata velocità di bit. Utilizzare un cavo HDMI per collegare l'uscita HDMI OUT (Main) al TV e un altro cavo HDMI per collegare l'uscita HDMI OUT (Audio Only) al ricevitore.
- Questa configurazione è raccomandata quando si dispone di un display 3D- o UHD-compatible e di un ricevitore non 3D o UHD-compatible. Con questa configurazione è possibile inviare il segnale video (in questo caso 3D o UHD) direttamente al TV e il segnale audio al ricevitore.

NOTA

- Si rimanda alle note relative ai collegamenti HDMI a pag. 12.
- Se il ricevitore non dispone di ingresso audio HDMI, valutare i metodi di collegamento alternativi descritti nelle pagine 15 e 16.

Collegamento a un ricevitore o amplificatore A/V mediante uscite analogiche

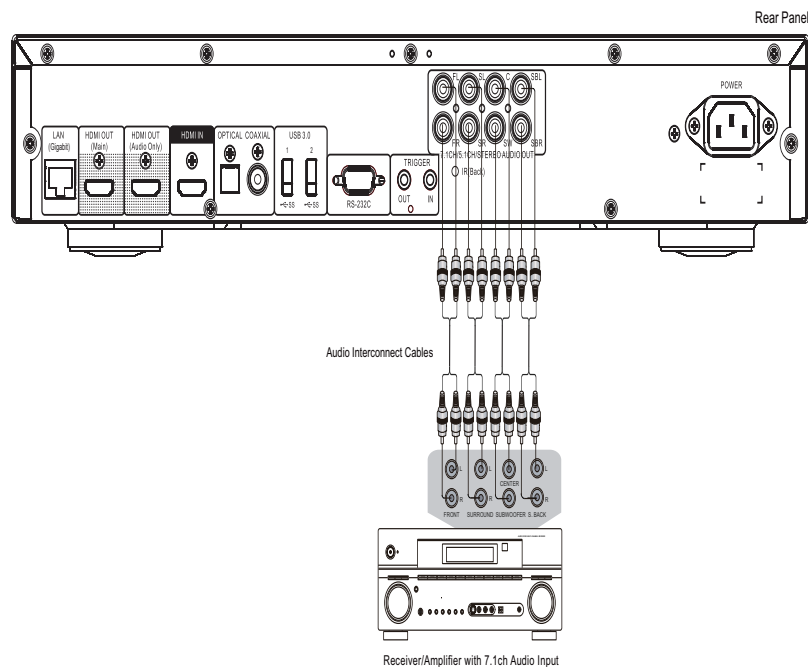

- Il lettore UDP-203 è dotato di un'uscita audio analogica 7.1ch che può essere collegata alla sezione di ingresso 7.1ch di un ricevitore o amplificatore A/V per la trasmissione audio. È necessario adottare questo metodo quando il ricevitore A/V non dispone di ingressi HDMI. Si tratta inoltre di un metodo preferibile per poter sfruttare al meglio il convertitore digitale-analogico (DAC) avanzato di cui dispone il lettore.
- Utilizzare fino a 8 cavi di interconnessione audio RCA per collegare i terminali di uscita analogici FR (frontale destro), FL (frontale sinistro), SL (surround sinistro), SR (surround destro), C (centrale), SW (subwoofer), SBL (surround posteriore sinistro) e SBR (surround posteriore destro) del lettore UDP-203 ai corrispondenti jack di ingresso audio analogico multicanale del ricevitore o amplificatore A/V.
- Se il ricevitore o amplificatore A/V dispone solamente di ingressi audio 5.1ch, non collegare i terminali SBL (surround posteriore sinistro) e SBR (surround posteriore destro). Nel **Menu impostazioni**, impostare **Modalità downmix** su **5.1ch** nella sezione **Configurazione altoparlanti** (si rimanda a **Modalità downmix** a pag.64).
- Se il sistema audio dispone solamente di ingressi audio stereo o nel caso in cui si desideri collegare un sistema audio stereo dedicato in aggiunta al sistema audio surround già collegato alle uscite HDMI o S/PDIF, è possibile collegare il sistema audio stereo dedicato alle uscite FL (frontale sinistro) e FR (frontale destro) del lettore. Nel **Menu impostazioni**, impostare **Modalità downmix** su **Stereo** nella sezione **Configurazione altoparlanti** (si rimanda a **Modalità downmix** a pag.64).

Collegamento a un ricevitore o amplificatore A/V via S/PDIF (coassiale/ottico)

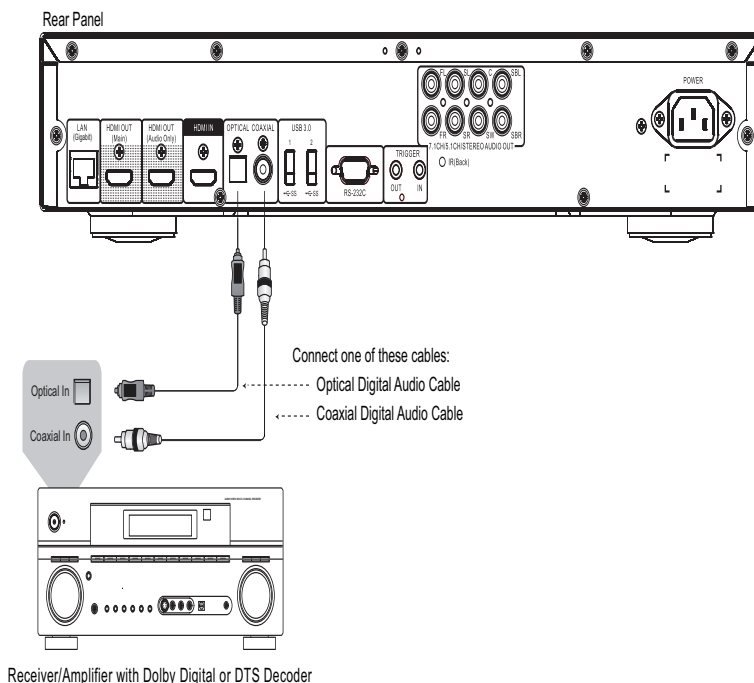

- Utilizzare un cavo audio digitale coassiale 75 ohm con connettori RCA o un cavo audio digitale ottico S/PDIF per collegare una delle uscite audio digitali al terminale d'ingresso corrispondente sul ricevitore A/V. Per i dettagli sull'impostazione dei segnali coassiale/ottico, si rimanda a pag. 57.

NOTA

- A causa di limitazioni di banda, i formati audio ad alta risoluzione come Dolby Digital Plus, Dolby TrueHD, DTS-HD High Resolution e DTS-HD Master Audio non possono essere trasmessi attraverso l'uscita audio digitale coassiale od ottica. In alternativa verrà trasmessa una versione della traccia audio con risoluzione inferiore. Per ascoltare i formati audio ad alta risoluzione nella migliore qualità possibile, utilizzare la connessione HDMI se si possiede un ricevitore che supporta l'audio HDMI (si rimanda a pag. 12) o in alternativa le uscite analogiche multicanale (si rimanda a pag.15).
- A causa di limitazioni di copyright, l'audio SACD non può essere trasmesso attraverso l'uscita audio digitale coassiale od ottica. Per ascoltare audio SACD, utilizzare le connessioni audio HDMI o analogica.
- A causa di limitazioni di copyright e di banda, l'audio a piena risoluzione di dischi DVD-Audio non può essere trasmesso attraverso l'uscita audio digitale coassiale od ottica. Per ascoltare dischi DVD-Audio a piena risoluzione, utilizzare le connessioni audio HDMI o analogica.

INGRESSO HDMI del lettore UDP-203

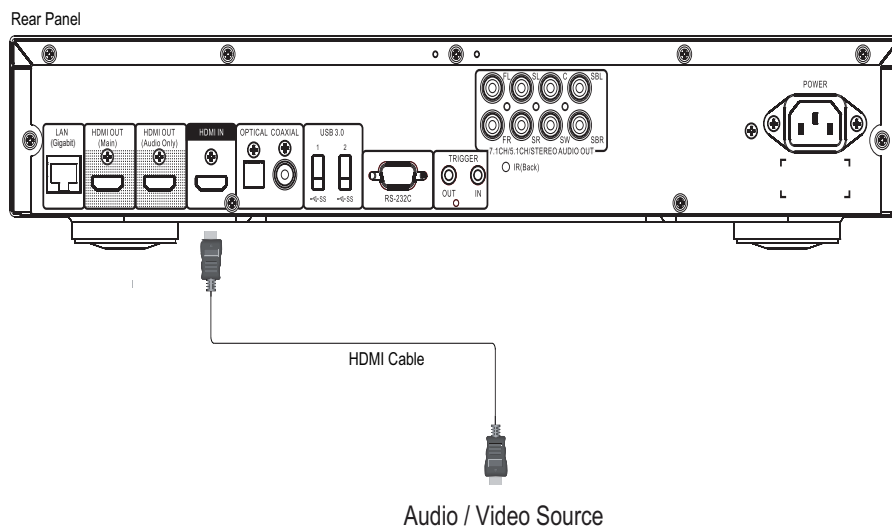

- La porta HDMI IN sul retro del lettore consente di collegare contenuto nativo in 4K da sorgenti esterne come set-top box in streaming, box cavo/satellite, console per giochi, computer e altri lettori Blu-ray e UHD. Il segnale in ingresso viene processato dal lettore e trasmesso ai dispositivi collegati, consentendo all'utente di sfruttare le capacità di elaborazione video e audio integrate nel lettore.
- Utilizzare il tasto **INPUT** sul telecomando OPPO per selezionare **HDMI IN** dal menu.

Collegamento a Internet

Il lettore UDP-203 è in grado di riprodurre audio, video e foto tramite la rete domestica. Tale caratteristica supporta i protocolli DLNA, SMB/CIFS e NFS.

Il lettore UDP-203 supporta inoltre la caratteristica BD-Live presente in alcuni titoli Blu-ray. BD-Live offre contenuto scaricabile extra e programmi interattivi online aggiuntivi. Il contenuto disponibile su BD-Live varia a seconda dei dischi e degli studi di produzione e può comprendere sottotitoli extra, commenti, trailer di film, giochi e chat online.

Collegando il lettore a Internet è inoltre possibile ottenere gli aggiornamenti del firmware. (Per ulteriori informazioni sugli aggiornamenti del firmware si rimanda a pag.68.)

Per sfruttare la caratteristica BD-Live o aggiornare il firmware via Internet, il lettore necessita di una connessione Internet a banda larga. Il collegamento a Internet non è necessario qualora non vi sia l'intenzione di sfruttare le funzionalità BD-Live o di aggiornamento online del firmware.

Il lettore UDP-203 offre due metodi di connessione di rete: tramite cavo Ethernet o tramite il modulo wireless integrato. Per una connessione di rete più veloce e stabile, quando possibile si raccomanda l'utilizzo di un cavo Ethernet.

Collegamento a Internet mediante cavo Ethernet

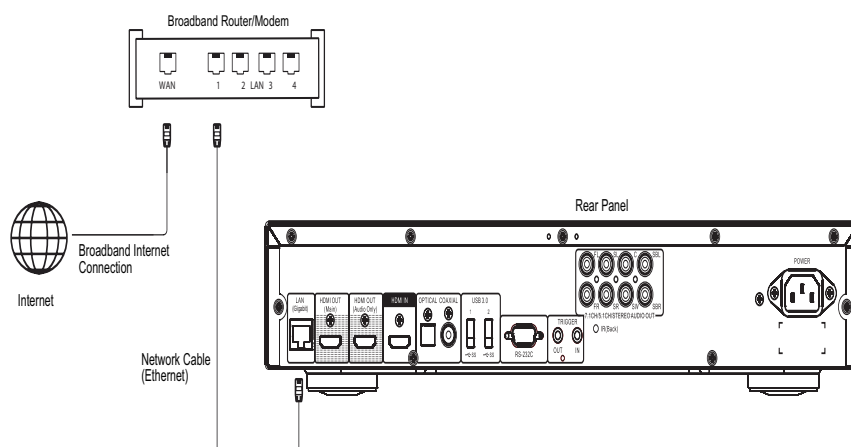

- Inserire un'estremità di un cavo di rete (cavo Ethernet diritto 5/5E) nella porta LAN sul retro del lettore UDP-203.
- Inserire l'altra estremità del cavo di rete in una porta LAN del router o modem a banda larga.
- Dopo aver fisicamente collegato il lettore a una rete Internet a banda larga, potrebbe essere necessaria una configurazione di rete. Si rimanda alla sezione **Impostazione rete** a pag. 73 per i dettagli.
- Per chiarimenti relativi all'impostazione del router o del modem, fare riferimento alle istruzioni operative fornite insieme al router o modem a banda larga, o contattare il provider di servizi Internet.

NOTA

METODI DI COLLEGAMENTO PIÙ COMUNI

- Collegare la porta LAN del lettore solamente a una porta Ethernet che supporti 1000BASE-T, 100BASE-TX o 10BASE-T. Il collegamento ad altre porte o jack (ad esempio il jack di un telefono) potrebbe danneggiare il lettore.

Collegamento a Internet via Wi-Fi

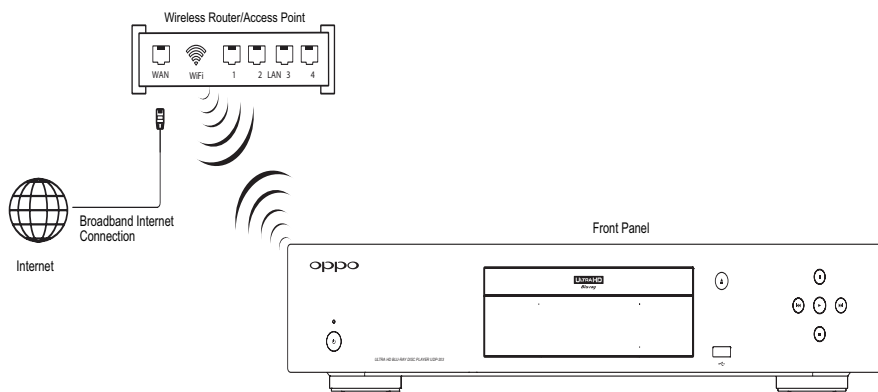

- Il lettore UDP-203 dispone di un modulo wireless integrato. Tale modulo è compatibile con le reti wireless 802.11A, B, G, N (2.4GHz e 5GHz) e 802.11 AC (5GHz).
- Assicurarsi che sia disponibile una connessione Internet a banda larga e che la funzione Wi-Fi sul router wireless o punto di accesso sia abilitata.
- Si rimanda alla sezione **Impostazione rete** a pag. 73 per i dettagli.

Controllo RS232

Il lettore UDP-203 dispone di una porta di controllo RS232 e può essere integrato nella maggior parte dei sistemi di controllo home theatre. I dettagli relativi al protocollo di controllo RS232 sono elencati nella sezione **Protocollo di controllo RS-232** del presente manuale.

OPERAZIONI DI BASE

Riproduzione dei dischi

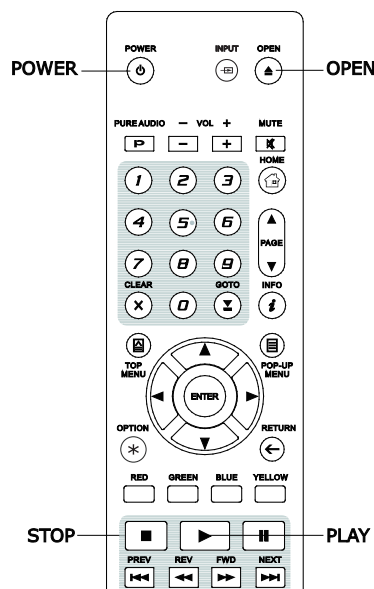

1. Premere il tasto **POWER** per accendere il lettore.
2. Premere il tasto **OPEN/CLOSE** per estrarre il vassoio del disco.
3. Posizionare il disco con l'etichetta rivolta verso l'alto e il lato registrato rivolto verso il basso.

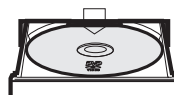

4. Premere il pulsante **OPEN/CLOSE** nuovamente per chiudere il vassoio.
5. Il lettore leggerà le informazioni contenute nel disco e avvierà la riproduzione.
6. In funzione del contenuto del disco, potrebbe comparire un menu o una schermata di navigazione. Utilizzare i tasti **FRECCIA** e **SELECT** per selezionare il contenuto da riprodurre.
7. Per arrestare la riproduzione premere il tasto **STOP**.
8. Per spegnere il lettore premere il tasto **POWER**.

Menu OPZIONI

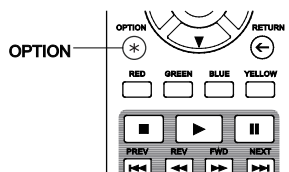
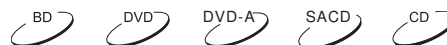

1. Durante la navigazione e la riproduzione di file multimediali, premere il tasto **OPTION** sul telecomando per visualizzare il **MENU OPZIONI**, che consente di accedere alle varie impostazioni e caratteristiche di riproduzione.
2. Una volta visualizzato il **MENU OPZIONI** premere i tasti **FRECCIA SU/GIU** sul telecomando per evidenziare un elemento specifico e premere il tasto **ENTER** per confermare.

Le selezioni del **MENU OPZIONI** possono variare in funzione del contenuto riprodotto. Di seguito è presentato un riassunto di tali selezioni e delle loro funzioni:

Durante la riproduzione di file e dischi musicali (CD, SACD):

- In riproduzione: visualizza l'interfaccia In riproduzione per la traccia corrente.
- Mix/Casuale: attiva la modalità di riproduzione Mix o Casuale. Per i dettagli si rimanda a pag. 31.
- Ripeti: ripete la traccia corrente o tutte le tracce. Per i dettagli si rimanda a pag. 30.
- Aggiungi ai favoriti: inserisce la traccia al primo posto tra i **Favoriti**.
- Aggiungi alla playlist: aggiunge la traccia a una playlist.
- Aggiungi tutto alla playlist: aggiunge tutte le tracce nella cartella corrente a una playlist.
- Vai alla playlist: visualizza la playlist in cui è inserita la traccia in riproduzione.
- Localizza: ritorna all'interfaccia **MUSICA** ed evidenzia la traccia in riproduzione.
- Programma riproduzione: riproduce le tracce nella sequenza preferita (disponibile solamente con la riproduzione CD).

OPERAZIONI DI BASE

- Riproduzione continua: abilita la modalità Riproduzione continua. Questa caratteristica supporta file APE, WAV e FLAC archiviati su drive USB esterno.
- Lista tracce CUE: visualizza la lista tracce del file CUE selezionato.

Durante la riproduzione di dischi video (DVD, BD) e file video:

- Regolazione sottotitoli: imposta le opzioni di visualizzazione dei sottotitoli.
 - Colore: imposta il colore del testo dei sottotitoli (disponibile solo su file sottotitoli esterni).
 - Colore contorno: imposta il colore del contorno per il testo dei sottotitoli (disponibile solo su file sottotitoli esterni).
 - Dimensioni: imposta la dimensione dei sottotitoli (disponibile solo su file sottotitoli esterni).
 - Posizione: imposta la posizione di visualizzazione dei sottotitoli.
 - Sync: imposta i tempi dei sottotitoli (disponibile solo su file sottotitoli esterni).
 - Default: reimposta tutte le opzioni dei sottotitoli al valore predefinito.
- Impostazione sottotitoli: seleziona la lingua dei sottotitoli tra tutte quelle disponibili.
- Impostazione audio: seleziona la traccia audio desiderata tra tutte le tracce audio disponibili.
- Regolazione immagini: visualizza il menu **Regolazione immagini**. Per i dettagli si rimanda a pag. 53.
- 3D: abilita la conversione 2D->3D o apre il menu **Regolazione 3D**.
- Zoom: apre il menu **Livello zoom** dell'immagine. Per i dettagli si rimanda a pag. 28.
- Angolo: modifica l'angolo di visualizzazione. Questa funzione è disponibile solo quando il DVD/BD è registrato con angolazioni multiple.
- Ripeti: ripete un particolare capitolo, titolo o disco. Per i dettagli si rimanda a pag. 30.
- Aggiungi ai preferiti: inserisce il file video al primo posto tra i **Favoriti**.
- A/V Sync: configura la compensazione temporale per la sincronizzazione audio/video. Per i dettagli si rimanda a pag. 58.
- PIP (Picture in Picture): passa alla modalità di visualizzazione picture in picture.
- SAP (Programma audio secondario): imposta l'opzione di integrazione SAP al fine di inserire il Programma audio secondario e i suoni del menu nell'audio principale. Per i dettagli si rimanda a pag. 56.



Durante la riproduzione di file foto:

- Zoom: mostra l'immagine con diversi livelli di zoom.
- Transizione: modifica l'effetto di transizione dello slideshow.
- Ruota– Sinistra / Destra / Specchia / Rifletti: ruota l'immagine sullo schermo.
- 3D: abilita la conversione 2D->3D o apre il menu Regolazione 3D.
- Mix/Casuale: attiva la modalità di riproduzione Mix o Casuale.
- Ripeti: visualizza ripetutamente la foto o tutte le foto.
- Aggiungi ai preferiti: inserisce la foto al primo posto tra i **Favoriti**.

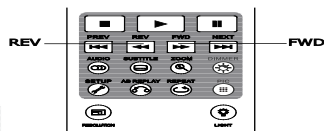
Avanzamento e riavvolgimento rapido



Durante la riproduzione è possibile effettuare il riavvolgimento/avanzamento rapido.

1. Premere il tasto **FWD** sul telecomando per avviare l'avanzamento rapido. Ad ogni pressione del tasto **FWD**, la velocità della riproduzione varierà con i seguenti incrementi:

2. Premendo il tasto **REV** sul telecomando si avvierà il riavvolgimento rapido. Ad ogni pressione del tasto **REV**, la velocità della riproduzione varierà con i seguenti incrementi:

NOTA

- Alcuni dischi Blu-ray che si avvalgono della tecnologia BD-Java potrebbero avere uno specifico comando di avanzamento/riavvolgimento rapido. La reale velocità varia a seconda del disco e il disco stesso potrebbe visualizzare una sequenza di progressione.

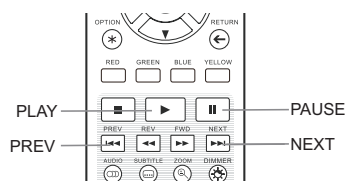
Pausa e riproduzione frame-by-frame



1. Durante la riproduzione, premere il tasto **PAUSE** per mettere temporaneamente in pausa il programma. In questa modalità apparirà sul TV l'icona **PAUSA**.
2. Quando un DVD o un Blu-ray è in modalità pausa, premere il tasto **PREV** o **NEXT** per passare ai fotogrammi successivo o a quelli precedenti in modalità frame-by-frame.
3. Premere il tasto **PLAY** per riavviare la riproduzione normalmente.

Riproduzione al rallentatore

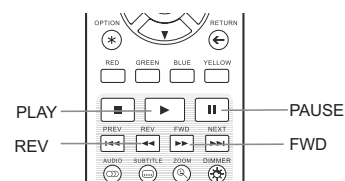

Per riprodurre il video al rallentatore, seguire le seguenti istruzioni:

1. Premere il tasto **PAUSE** sul telecomando per mettere in pausa la riproduzione.
2. Premere il tasto **FWD** per selezionare una velocità di avanzamento al rallentatore. Ad ogni pressione del tasto **FWD**, la velocità della riproduzione varierà con i seguenti incrementi:



3. Premere il tasto **REV** per selezionare una velocità di riavvolgimento al rallentatore. Ad ogni pressione del tasto **REV**, la velocità della riproduzione varierà con i seguenti incrementi:



4. Per uscire dalla modalità rallentatore, premere il tasto **PLAY**.

NOTA

- Alcuni dischi Blu-ray che si avvalgono della tecnologia BD-Java potrebbero non supportare la riproduzione al rallentatore.

Navigazione Menu Blu-ray



1. I dischi Blu-ray generalmente contengono un **Top Menu** e un **Menu Pop-Up**. Il **Top Menu** compare in genere all'inizio della riproduzione, dopo le preview e i messaggi relativi al copyright. Al **Menu Pop-Up** è possibile accedere durante la

OPERAZIONI DI BASE

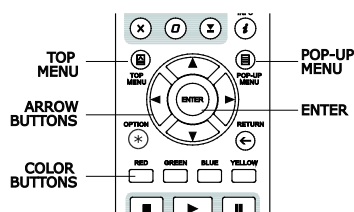

- riproduzione senza doverla interrompere.
2. Durante la riproduzione, premere il tasto **POP-UP MENU** per accedere al **Menu Pop-Up**. Premere il tasto **TOP MENU** per accedere al **Top Menu**.
3. Navigare il menu utilizzando i tasti **FRECCIA** e poi premere il tasto **ENTER** per effettuare la selezione.
4. Alcuni menu fanno uso dei tasti **COLORE**. È possibile selezionare le funzioni del menu premendo sul telecomando i tasti **COLORE** corrispondenti.

Navigazione Menu DVD

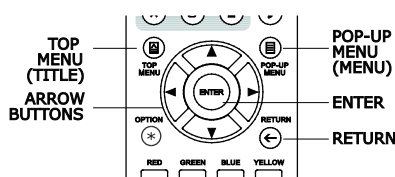

1. Alcuni dischi DVD contengono le funzioni menu titolo o menu capitolo.
2. Durante la riproduzione, premere il tasto **TOP MENU** per tornare al menu titolo. Premere il tasto **POP-UP MENU** per visualizzare il menu capitolo. A seconda del disco, uno o entrambi i menu potrebbero non essere disponibili.
3. Navigare il menu utilizzando i tasti **FRECCIA** e poi premere il tasto **ENTER** per effettuare la selezione.
4. Premere il tasto **RETURN** per tornare al menu precedente. Il punto di ritorno varia a seconda del disco.

Display on-screen

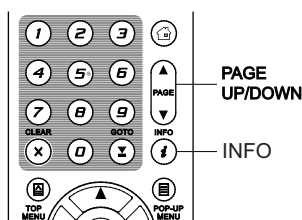





1. Durante la riproduzione di un DVD o di un Blu-ray, premere il tasto **INFO** sul telecomando per visualizzare le informazioni multimediali e il formato di output HDMI. Per i CD e i SACD, le informazioni di stato vengono visualizzate automaticamente.
2. Mentre vengono visualizzate le informazioni di stato, premere i tasti **PAGE UP/DOWN** per scegliere tra diversi formati di visualizzazione. Il tempo di riproduzione visualizzato sul pannello frontale varia insieme al display on-screen.
3. Premere il tasto **INFO** per 3 secondi per visualizzare maggiori dettagli su Riproduzione multimediale, Informazioni multimediali e Output HDMI.
4. Premere nuovamente il tasto **INFO** per nascondere il display on-screen. Il tempo di riproduzione sul pannello frontale rimarrà nel formato selezionato.

Sono disponibili i seguenti formati di visualizzazione:

DVD e dischi Blu-ray:

- | | |
|--|--|
|  - Tempo trascorso Titolo |  - Tempo trascorso Capitolo |
| -  - Tempo rimasto Titolo | -  - Tempo rimasto Capitolo |

CD e SACD:

- | | |
|---|---|
|  - Tempo trascorso Traccia |  - Tempo trascorso Disco |
| -  - Tempo rimasto Traccia | -  - Tempo rimasto Disco |

Oltre al tempo di riproduzione, il display on-screen può altresì visualizzare le seguenti informazioni circa il contenuto in riproduzione:

OPERAZIONI DI BASE

- Stato della riproduzione: icona che indica lo stato di riproduzione, pausa e avanzamento/riavvolgimento rapido.
- Misuratore della velocità di bit: indicazione della velocità di bit del flusso audio e video.
- Numeri dei titoli corrente e totali. (DVD e dischi Blu-ray)
- Numeri dei capitoli corrente e totali del titolo corrente. (DVD e dischi Blu-ray)
- Traccia corrente e tracce totali. (CD e SACD)
- Info formato video: risoluzione, frame rate, formato HDR, spazio colore, codec, proporzioni originali, luminosità massima.
- Info sottotitoli: numero del sottotitolo corrente e numero delle tracce sottotitolo disponibili e lingua.
- Info audio: numero della traccia corrente e numero delle tracce audio disponibili, lingua, formato e canali.
- Info output HDMI: risoluzione uscita video, frame rate, formato HDR, spazio colore, proporzioni, formato uscita audio, velocità di campionamento, profondità di bit e canali.

Controllo del volume

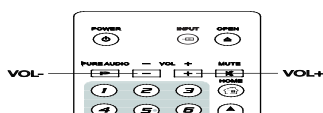

1. Sul lettore UDP-203 il controllo del volume agisce solamente sull'uscita audio analogica. Non agisce sull'uscita audio digitale (HDMI, coassiale e ottica), né in formato bitstream (flusso dati) grezzo né in formato LPCM.
2. Il volume audio può essere gestito anche attraverso i tasti **VOL+/-** sul telecomando del lettore. Si raccomanda di utilizzarli per uniformare il volume audio del lettore a quello delle altre sorgenti, come i programmi TV o un VCR.
 - Premere il tasto **VOL-** per abbassare il volume.
 - Premere il tasto **VOL+** per aumentare il volume.

Mute

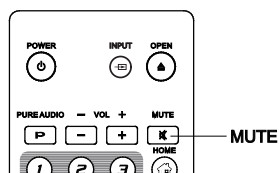

1. Premere il tasto **MUTE** sul telecomando durante la riproduzione per silenziare l'audio. Lo schermo del TV visualizzerà un'icona di muto. Si illuminerà anche l'indicatore MUTE sul pannello frontale.
2. Premere nuovamente il tasto **MUTE** per riattivare l'audio.

NOTA

- Quando non viene emesso alcun suono, verificare lo stato MUTE sul display del pannello frontale del lettore. Per verificare lo stato MUTE è possibile anche premere il tasto **MUTE**.

Selezione lingua/traccia audio



OPERAZIONI DI BASE

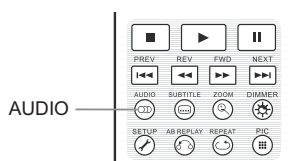

1. Per selezionare la lingua o la traccia audio, premere il tasto **AUDIO** sul telecomando durante la riproduzione.
2. Premere ripetutamente il tasto **AUDIO** oppure utilizzare i tasti **FRECCIA SU/GIU** per scegliere tra tutte le lingue o le tracce audio disponibili.

NOTA

- La disponibilità di lingue e canali audio varia a seconda del disco. Alcuni dischi DVD-Audio consentono la selezione delle tracce audio mediante il tasto **AUDIO**, mentre altri richiedono all'utente di effettuare la selezione mediante il menu di impostazione audio del disco. Durante la riproduzione di un SACD con contenuto multicanale e stereo, il tasto **AUDIO** può essere utilizzato per passare da un tipo di formato all'altro.

Selezione dei sottotitoli

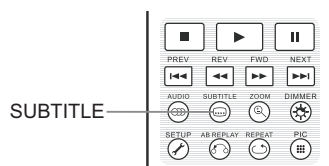

1. Durante la riproduzione di un DVD, un disco Blu-ray o altri programmi video registrati con sottotitoli, premere il tasto **SUBTITLE** sul telecomando per selezionare il sottotitolo desiderato.
2. Premere ripetutamente il tasto **SUBTITLE** oppure utilizzare i tasti **FRECCIA SU/GIU** per scegliere tra tutti i sottotitoli disponibili.
3. Per non visualizzare i sottotitoli, selezionare **Off** dalla lista.

Selezione Ingresso HDMI

Input
1. BLU-RAY PLAYER
• 2. HDMI IN
3. ARC: HDMI OUT

1. Durante la trasmissione di sorgenti multimediali esterne al lettore UDP-203 attraverso la porta HDMI IN, premere il tasto **INPUT** sul telecomando per visualizzare il menu **Sorgente di ingresso**.
2. Utilizzare i tasti **FRECCIA SU/GIU** per scegliere la porta HDMI IN.
3. Per ritornare al menu OPPO HOME selezionare l'opzione **LETTORE BLU-RAY**.

Selezione del canale ritorno audio (ARC)

Input
1. BLU-RAY PLAYER
2. HDMI IN
• 3. ARC: HDMI OUT

1. Quando si trasmette un segnale audio digitale dal TV al lettore UDP-203 via HDMI, premere il tasto **INPUT** sul telecomando per visualizzare il menu **Sorgente di ingresso**.
2. Utilizzare i tasti **FRECCIA SU/GIU** per scegliere il canale ARC.
3. Per ritornare al menu OPPO HOME selezionare l'opzione **LETTORE BLU-RAY**.

NOTA

- Il canale di ritorno audio (ARC) è una caratteristica introdotta nello standard HDMI v.1.4 che consente di reinviare i segnali audio digitali dal TV al lettore o al ricevitore. Invece di ascoltarli mediante gli altoparlanti del TV, la funzione ARC consente al suono di essere elaborato e trasmesso dal sistema audio home theatre.
- È necessario un cavo HDMI 1.4; assicurarsi che la porta di ingresso HDMI sul TV supporti la funzione ARC. Solitamente la funzione ARC deve essere abilitata mediante le impostazioni del TV.

BD-Live



Alcuni titoli Blu-ray vengono commercializzati con la caratteristica BD-Live. BD-Live offre contenuto scaricabile extra e programmi interattivi online aggiuntivi. Il contenuto disponibile su BD-Live varia a seconda dei dischi e degli studi di produzione, e può includere sottotitoli extra, commenti, trailer di film, giochi e chat online. Per sfruttare il contenuto BD-Live, il lettore deve disporre di una connessione Internet a banda larga.

A seconda di come gli studi di produzione organizzano i contenuti BD-Live, alcuni dischi Blu-ray potrebbero iniziare a scaricare tali contenuti all'avvio della riproduzione; alcuni dispongono di una selezione BD-Live sul menu principale; altri potrebbero visualizzare un'interfaccia per chiedere all'utente se desidera avviare il download. Alcuni potrebbero richiedere all'utente di creare un account o effettuare un'iscrizione. Per sfruttare il contenuto BD-Live, seguire le istruzioni presenti sul disco stesso.

La velocità di connessione Internet e la capacità dei server dei contenuti BD-Live possono influire sulla velocità di download dei contenuti stessi. Qualora si riscontrino una bassa velocità di download o intermittenze nella riproduzione, riprodurre il disco senza accedere alle caratteristiche BD-Live o riprovare in un secondo momento.

Quando si utilizza la caratteristica BD-Live, l'ID del lettore o del disco e l'indirizzo IP (Internet Protocol) potrebbero venire inviati al provider dei contenuti tramite Internet. Generalmente non vengono inviati dati che permettono l'identificazione personale. Tuttavia esistono delle tecnologie che associano l'indirizzo IP a una determinata area geografica o a uno specifico provider di servizi. Anche il proprio provider di servizi Internet conosce l'identità di chi utilizza un indirizzo IP specifico. Se il provider di contenuti BD-Live richiede di effettuare l'accesso utilizzando un account o un'iscrizione, lo stesso avrà accesso ai dati forniti. È bene informarsi sulle politiche sulla privacy del provider di servizi Internet e dei provider dei contenuti BD-Live.

È possibile scegliere di limitare l'accesso di rete a BD-Live utilizzando il Menu impostazioni (per i dettagli si rimanda a pag. 76).

OPERAZIONI AVANZATE

Zoom e controllo del rapporto di aspetto

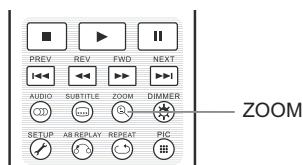

Questa caratteristica consente di zoomare in avanti o indietro il fotogramma selezionato e di modificare il rapporto di aspetto (proporzione altezza/larghezza dell'immagine).

Per modificare il livello di zoom, premere il tasto **ZOOM** sul telecomando. Ad ogni pressione del tasto **ZOOM** il livello di zoom si modificherà in maniera sequenziale.

Livelli di zoom per l'uscita HDMI

I livelli di zoom disponibili dipendono dall'impostazione **Aspect ratio TV** nel **Menu impostazioni** e dal rapporto di aspetto codificato sul Disco BD/DVD:

1:1 (No zoom), Stretch/Compress, Full Screen, Under Scan, 1,2X, 1,3X, 1,5X, 2X, 1/2X

Quando il disco viene espulso o il lettore viene spento, il livello di zoom viene reimpostato a 1:1. Per alcune applicazioni specifiche, potrebbero essere utili i seguenti livelli di zoom:

- 1) Riproduzione di BD o DVD 16:9 quando **Aspect ratio TV** è impostato su **16:9 Allargato** o **16:9 Wide/Auto**

 - **Stretch** (allungare) – l'immagine viene allungata verticalmente di 1,33 volte. Per i film con rapporto di aspetto 2,35:1, questo livello di zoom taglia le barre nere in cima e in fondo all'immagine. Si tratta di una modalità utile per gli utenti che utilizzano un proiettore con lente anamorfica.

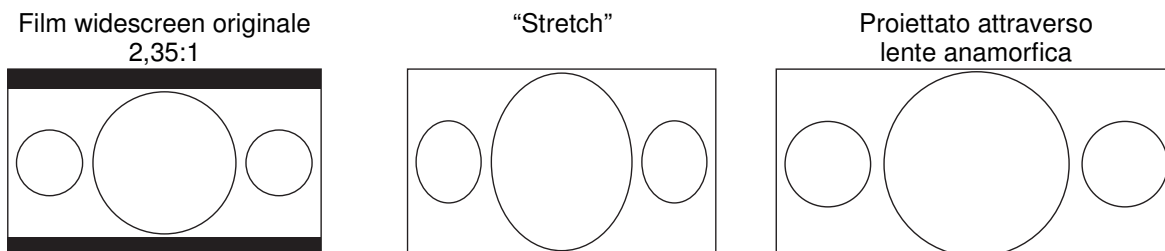

- **Full screen** (schermo intero) – l'immagine viene allungata di 1,33 volte sia in senso verticale che in senso orizzontale. Per i film con rapporto di aspetto 2,35:1, questo livello di zoom taglia le barre nere in cima e in fondo all'immagine mantenendo il corretto rapporto di aspetto. I lati destro e sinistro dell'immagine vengono leggermente spuntati.

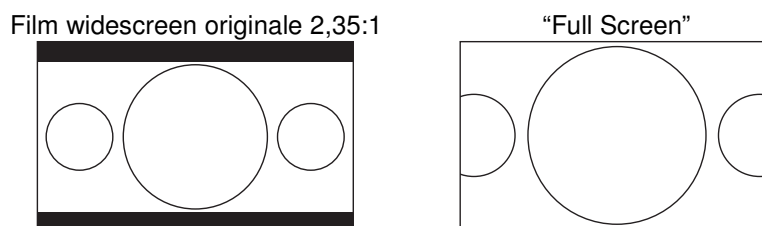

OPERAZIONI AVANZATE

2) Riproduzione di BD o DVD 4:3 quando **Aspect Ratio TV** è impostato su **16:9 Allargato**:

- **1:1** – l'immagine riempie l'intero schermo 16:9 ma viene allungata in senso orizzontale. Le figure potrebbero sembrare più basse e larghe di quanto dovrebbero essere.
- **Compress** – il lettore mantiene il rapporto di aspetto corretto 4:3 e aggiunge un margine ai lati dell'immagine.
- **Full screen** (schermo intero) – questo livello di zoom mantiene il rapporto di aspetto corretto ma spunta leggermente le parti superiore e inferiore in modo da adattare l'immagine in 4:3 allo schermo 16:9.

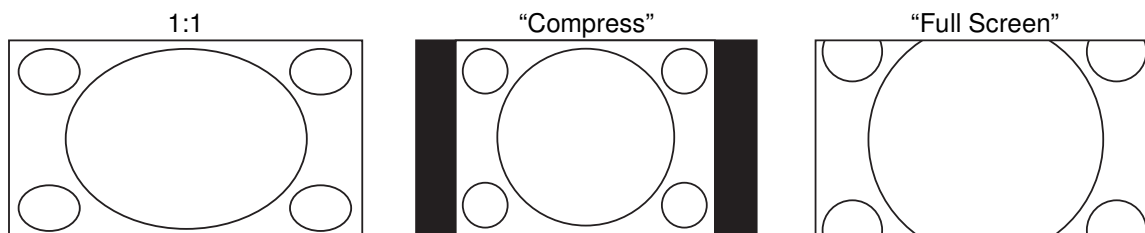

3) Riproduzione di BD o DVD 4:3 quando **Aspect Ratio TV** è impostato su **16:9 Wide/Auto**:

- **1:1** – il lettore mantiene il rapporto di aspetto corretto 4:3 e aggiunge i margini ai lati destro e sinistro dell'immagine.
- **Stretch** (allungare) – l'immagine viene allungata in senso orizzontale di 1,33 volte. Questo livello di zoom riempie lo schermo 16:9, ma le immagini potrebbero sembrare più basse e larghe di quanto dovrebbero essere.
- **Full screen** (schermo intero) – questo livello di zoom mantiene il rapporto di aspetto corretto ma spunta leggermente le parti superiore e inferiore in modo da adattare l'immagine in 4:3 allo schermo 16:9.

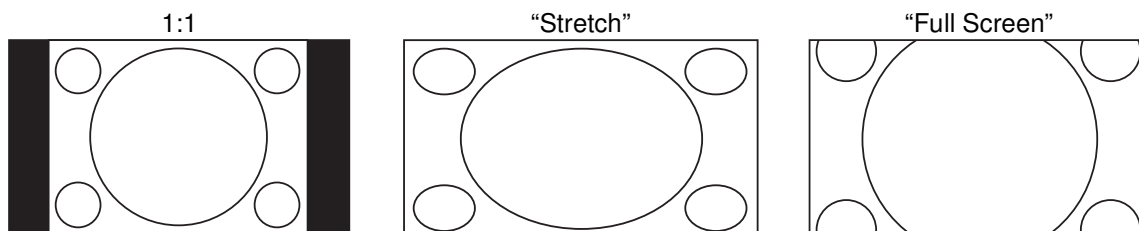

Lo zoom "Under Scan" rimpicciolisce l'immagine del 5%. Questo livello di zoom può essere utilizzato per compensare un TV che sovradimensiona l'immagine, in modo che l'utente visualizzi l'intera area dell'immagine senza alcuna spunta. Tutti gli altri livelli di zoom sono indicati dal rispettivo rapporto.

NOTA

- Alcuni titoli DVD meno recenti (commercializzati tra il 1997 e i primi anni 2000) utilizzano un rapporto di aspetto widescreen non anamorfico 4:3. Se riprodotto su un display 16:9, il contenuto viene visualizzato in una piccola finestra con barre nere su tutti e quattro i lati. I margini superiore e inferiore sono codificati nel video. I margini destro e sinistro vengono aggiunti dal lettore in modo da mantenere il rapporto di aspetto corretto. Per questo tipo di dischi, per eliminare le barre può essere utilizzata la modalità zoom **Full screen**.

OPERAZIONI AVANZATE

- La caratteristica ZOOM potrebbe non essere disponibile quando vengono riprodotti alcuni DVD o dischi Blu-ray, se l'autore degli stessi ha scelto di disattivarla.

Spostamento dei sottotitoli

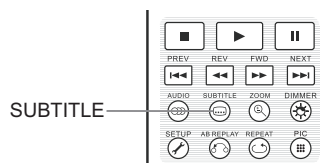

Per gli utenti che utilizzano un sistema di proiezione video del tipo 2,35:1 "Constant Image Height", i sottotitoli potrebbero risultare tagliati poiché posizionati al di fuori dell'area video attiva.

La funzione di spostamento dei sottotitoli può essere utilizzata per spostare i sottotitoli in alto e in basso all'interno dell'area video attiva.

Per spostare la posizione a video dei sottotitoli, seguire la procedura seguente:

- Quando si riproduce un DVD, un disco Blu-ray o altri programmi video registrati con sottotitoli, selezionare il sottotitolo desiderato dal menu del disco o utilizzando il telecomando (si rimanda a pag. 26 per ulteriori dettagli.)
- Premere e tenere premuto il tasto **SUBTITLE** sul telecomando fino a quando il prompt **Sposta posizione del sottotitolo** compare sullo schermo.
- Attendere la visualizzazione del sottotitolo. Utilizzare i tasti **FRECCIA SU/GIU** per spostare il testo nella posizione desiderata.
- Premere il tasto **ENTER** per fissare la posizione a video dei sottotitoli.

Una volta impostata la posizione del sottotitolo, il lettore la memorizza in **Impostazione riproduzione > Spostamento sottotitolo**. Da quel momento, l'impostazione verrà applicata ai sottotitoli di tutti i DVD e dischi Blu-ray. È possibile inoltre modificare direttamente la voce del Menu impostazioni.

Ripetizione della riproduzione

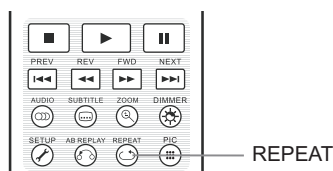

Per riprodurre nuovamente un determinato capitolo, titolo, traccia o disco, premere il tasto **REPEAT** sul telecomando.

Ad ogni pressione del tasto **REPEAT**, la modalità ripetizione si modifica nel modo seguente:

DVD e DVD-Audio:



Dischi Blu-ray:

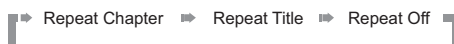

CD e SACD:



NOTA

- In alcuni dischi Blu-ray la funzione di ripetizione potrebbe non essere disponibile.

Ripetizione di una sezione selezionata

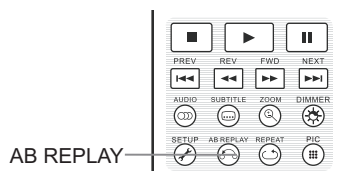

Per riprodurre ripetutamente una sezione specifica, seguire la procedura seguente:

1. Durante la riproduzione normale, premere il tasto **AB REPLAY** sul telecomando al punto di inizio desiderato (punto A) per la riproduzione ripetuta. Sullo schermo viene visualizzato "A-".
2. Quando la riproduzione raggiunge il punto finale desiderato (punto B) per la riproduzione ripetuta, premere nuovamente il tasto **AB REPLAY**. Il lettore inizierà a riprodurre ripetutamente la sezione selezionata (A-B). Sullo schermo viene visualizzato "A-B".
3. Premere il tasto **AB REPLAY** per la terza volta per riattivare la riproduzione normale.

NOTA

- Non disponibile per tutti i formati o contenuti. In alcuni dischi Blu-ray la funzione di ripetizione potrebbe non essere disponibile.
- Premendo il tasto AB REPLAY due volte nell'arco di 1 secondo, la riproduzione video tornerà indietro automaticamente di dieci secondi.

Riproduzione Mix e Casuale

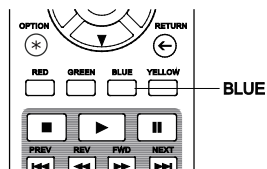

Durante la riproduzione di un CD o SACD, premere il tasto **BLU** sul telecomando per attivare le modalità **Mix** e **Casuale**. Ad ogni pressione del tasto **BLU**, la modalità di riproduzione si modifica nel modo seguente:



Nella modalità di riproduzione normale, ciascuna traccia viene riprodotta in ordine sequenziale. La modalità **Casuale** sceglie in maniera casuale una traccia da riprodurre. Anche la modalità **Mix** riproduce le tracce in ordine casuale, garantendo però al contempo che ogni traccia sia riprodotta solo una volta.

Selezionando la modalità **Mix** o **Casuale**, verrà disattivata la funzione di ripetizione eventualmente attivata. Allo stesso modo, selezionando una modalità di ripetizione, verranno disattivate le modalità **Mix** o **Casuale** eventualmente impostate.

Riproduzione per capitolo o numero della traccia

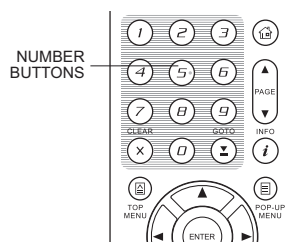

Durante la riproduzione di un disco, è possibile utilizzare i tasti **NUMERO** sul telecomando per passare direttamente a un determinato capitolo o numero di traccia. Ad esempio:

- Per selezionare la settima traccia premere il tasto **[7]**.
- Per selezionare la sedicesima traccia, premere il tasto **[1]**, seguito dal tasto **[6]** in breve successione:



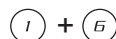

NOTA

- In alcuni dischi DVD-Audio e Blu-ray, la funzione di scelta diretta del capitolo potrebbe non essere disponibile.

Riproduzione da un punto specifico



DVD e dischi Blu-ray

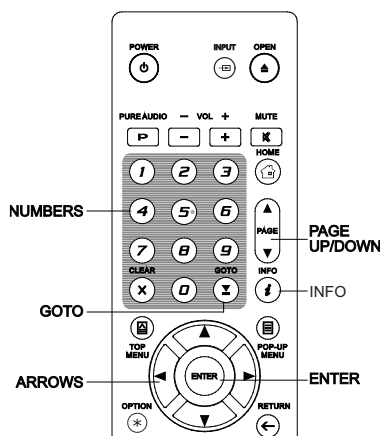

Durante la riproduzione di un DVD o di un disco Blu-ray, è possibile specificare un punto da cui iniziare la riproduzione inserendo direttamente il titolo, il capitolo o la marca temporale. Premere il tasto **GOTO** per richiamare il display on-screen.

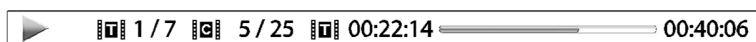

In cima allo schermo, le informazioni visualizzate sono (da sinistra a destra): Stato della riproduzione, Titolo, Capitolo, Contatore tempo, Indicatore di avanzamento e Tempo totale. Dopo aver premuto il tasto **GOTO** per la prima volta, il cursore si posizionerà sul Contatore tempo; si tratta della modalità **Ricerca tempo**. Ogni volta che il tasto **GOTO** viene successivamente premuto, la modalità di ricerca cambierà nel modo seguente:

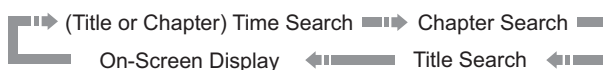

1. **Ricerca tempo titolo.** Ricerca di un punto specifico all'interno del titolo attualmente in riproduzione.

- Premere il tasto **GOTO** per richiamare il display on-screen. Il cursore si posizionerà sul Contatore tempo. Utilizzare i tasti **NUMERO** o **FRECCIA** per inserire l'ora, i minuti e i secondi per la ricerca specifica e poi premere il tasto **ENTER**.

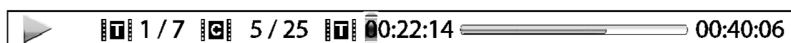

2. **Ricerca tempo capitolo.** Ricerca di un punto specifico all'interno del capitolo attualmente in riproduzione.

- Premere il tasto **INFO** per richiamare il display on-screen. Utilizzare il tasto **PAGE UP/PAGE DOWN** per passare alla modalità Tempo capitolo (si noterà che l'icona sulla sinistra del Contatore tempo passerà da Titolo a Capitolo). Premere il tasto **GOTO** per posizionare il cursore sul Contatore tempo. Utilizzare i tasti **NUMERO** o **FRECCIA** per inserire l'ora, i minuti e i secondi per la ricerca specifica e poi premere il tasto **ENTER**.

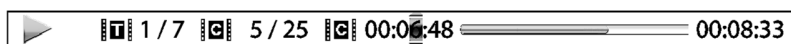

3. **Ricerca capitolo.** Consente di ricercare un capitolo specifico.

- Premere ripetutamente il tasto **GOTO** fino a quando il cursore si posiziona su Capitolo. Utilizzare i tasti **NUMERO** o **FRECCIA** per inserire o selezionare il numero del capitolo e premere il tasto **ENTER**.

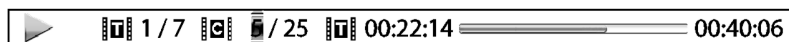

4. **Ricerca titolo.** Consente di ricercare un titolo specifico.

- Premere ripetutamente il tasto **GOTO** fino a quando il cursore si posiziona su Titolo. Utilizzare i tasti **NUMERO** o **FRECCIA** per inserire o selezionare il numero del titolo e premere il tasto **ENTER**.

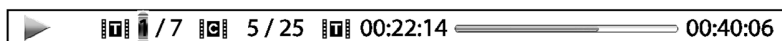

NOTA

- Alcuni dischi potrebbero non consentire la funzione di ricerca. Non sarà quindi possibile selezionare un punto da ricercare o potrebbe essere visualizzata un'icona "operazione non valida" dopo aver specificato un punto da ricercare.
- Alcuni dischi Blu-ray hanno una specifica funzione di ricerca integrata. Per utilizzarla, seguire le istruzioni visualizzate sullo schermo.

CD e SACD

È possibile specificare un punto da cui avviare la riproduzione inserendo il tempo trascorso dall'inizio del disco, il tempo trascorso della traccia, o direttamente il numero della traccia. Durante la riproduzione di CD e SACD, il display on-screen viene automaticamente visualizzato sullo schermo TV:

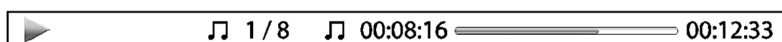

Il display on-screen ha le seguenti componenti (da sinistra a destra): Stato della riproduzione, Numero della traccia, Contatore tempo, Indicatore di avanzamento e Tempo totale.

Per specificare un punto di riproduzione utilizzando uno dei seguenti metodi di ricerca, premere il tasto **GOTO**. Ad ogni pressione del tasto **GOTO**, la modalità di ricerca si modifica nel modo seguente:

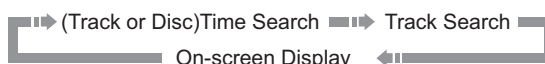

1. **Ricerca tempo traccia.** Ricerca di un punto specifico nell'ambito della traccia attualmente in riproduzione.

- Premere il tasto **GOTO** per posizionare il cursore sul Contatore tempo della traccia. Utilizzare i tasti **NUMERO** o **FRECCIA** per inserire l'ora, i minuti e i secondi per la ricerca specifica e poi premere il tasto **ENTER**.

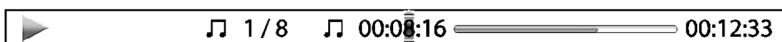

2. **Ricerca tempo disco.** Ricerca di una marca temporale specifica.

- Mentre viene visualizzato il display on-screen, premere i tasti **PAGE UP/PAGE DOWN** affinché il Contatore tempo passi alla modalità Tempo disco. Premere il tasto **GOTO** per posizionare il cursore sul Contatore tempo del disco. Utilizzare i tasti **NUMERO** o **FRECCIA** per inserire l'ora, i minuti e i secondi per la ricerca specifica e poi premere il tasto **ENTER**.

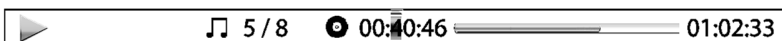

3. Selezione di una traccia. Per ricercare una traccia specifica.

- Premere ripetutamente il tasto **GOTO** per posizionare il cursore su Numero traccia. Utilizzare i tasti **NUMERO** o **FRECCIA** per inserire o selezionare il numero della traccia e poi premere il tasto **ENTER**.

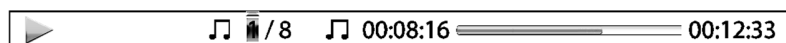

Memorizzazione e ripresa automatica

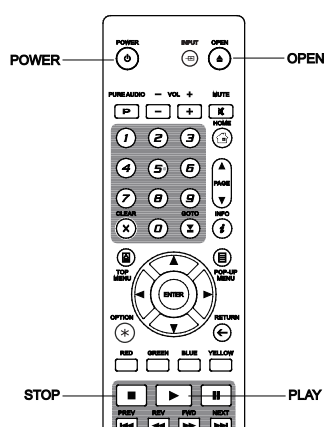

1. Quando si interrompe la riproduzione, il lettore memorizza automaticamente la posizione corrente. Premendo **STOP**, **OPEN** o **POWER**, il lettore salverà la posizione di riproduzione corrente.
2. La posizione rimane memorizzata anche dopo aver spento l'unità o aver cambiato il disco.
3. Quando viene inserito un disco con una posizione memorizzata in precedenza, il lettore riprenderà la riproduzione da quel punto. Ad ogni modo, se si desidera escludere la ripresa automatica e riavviare la riproduzione dall'inizio, premere il tasto **STOP**.
4. Il lettore memorizza la posizione di riproduzione di 5 dischi al massimo. Quando viene memorizzata la posizione del sesto disco, essa va sostituire la prima posizione memorizzata.

NOTA

- Alcuni dischi Blu-ray non supportano la funzione di ripresa e riavviano sempre la riproduzione dall'inizio.

Visualizzazione di immagini su dischi DVD-Audio

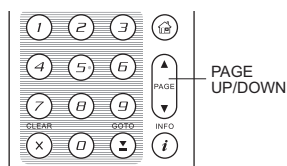

Alcuni dischi DVD-Audio contengono immagini statiche, come ad esempio immagini della band o descrizione dell'album. Quando viene riprodotta una traccia DVD-Audio, è possibile utilizzare il tasto **PAGE UP** per selezionare l'immagine precedente o il tasto **PAGE DOWN** per selezionare quella successiva.

NOTA

- La disponibilità di immagini statiche dipende dal disco DVD-Audio.

Modalità Pure Audio

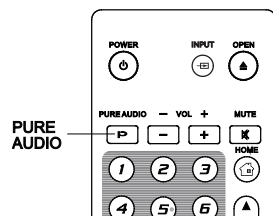

La modalità **Pure Audio** riduce qualunque potenziale interferenza tra i segnali audio e video disabilitando l'elaborazione e l'output video del lettore.

1. Premere il tasto **PURE AUDIO** sul telecomando per disabilitare il video e accedere alla modalità **Pure Audio**. Il segnale video verrà interrotto, la luce di accensione si offuscherà e il display del pannello frontale verrà disattivato.
2. Premere nuovamente il tasto **PURE AUDIO** per riprendere la visualizzazione del video e disabilitare la modalità **Pure Audio**.

NOTA

- La modalità **Pure Audio** viene disabilitata automaticamente quando l'unità viene spenta o la riproduzione arrestata.
- Poiché HDMI trasmette sia audio che video, il segnale video HDMI non può essere spento completamente. Al suo posto viene visualizzata una schermata nera al fine di ridurre al minimo le potenziali interferenze.

RIPRODUZIONE DI FILE MULTIMEDIALI

Oltre a riprodurre formati standard su supporto disco, come Blu-ray, DVD, CD e SACD, il lettore UDP-203 può riprodurre anche file multimediali digitali. È possibile quindi riprodurre musica, film e fotografie in formato digitale memorizzati su un disco dati (CD, DVD o Blu-ray registrabile), su un drive USB esterno o su un altro dispositivo di archiviazione di rete. A causa della diversità dei supporti, dei software di codifica e delle tecniche utilizzate, non è possibile garantire la compatibilità per tutti i contenuti creati dagli utenti o scaricati. Il supporto per tali contenuti sarà fornito al meglio di quanto possibile.

Riproduzione da flash drive USB

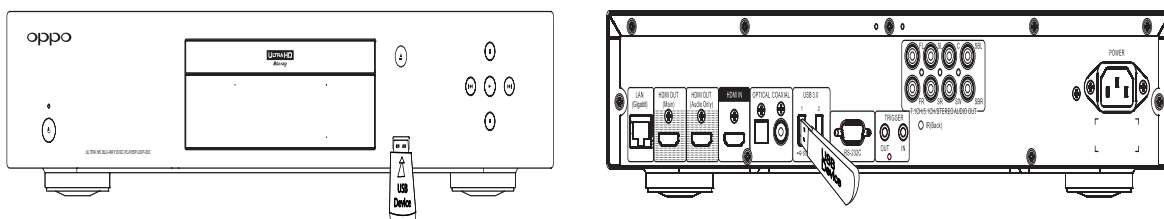

Il lettore UDP-203 è dotato di tre porte USB: due USB 3.0 sul retro e una USB 2.0 sulla parte frontale. Il drive USB può essere inserito in una delle porte USB disponibili.

Le porte USB sono tarate per fornire al drive USB una potenza massima di 5V, 1000 mA. Si tratta di una potenza sufficiente per una chiavetta USB e per i lettori di flash memory card, ma probabilmente insufficiente per un hard disk USB. Si raccomanda di verificare i requisiti con il produttore del dispositivo o di utilizzare un'alimentazione esterna.

NOTA

- L'unità supporta solamente i dispositivi "USB Mass Storage Class Bulk-Only Transport". La maggior parte delle chiavette USB, degli hard disk portatili e dei lettori di card rientra in questa categoria di dispositivi. Altri dispositivi USB come lettori mp3, fotocamere digitali e telefoni cellulari potrebbero non essere compatibili.
- I drive USB supportati possono essere formattati con i sistemi FAT (Tabella di allocazione dei file), FAT32, exFAT o NTFS (New Technology File System).
- In alcuni casi un dispositivo USB incompatibile potrebbe bloccare il lettore. Se ciò dovesse verificarsi, spegnerlo semplicemente, disinserire il dispositivo e riaccendere il lettore.
- Per ridurre il rischio di corrompere i dati si raccomanda di disinserire il dispositivo USB solamente quando la riproduzione è completamente arrestata.

Riproduzione da una rete domestica

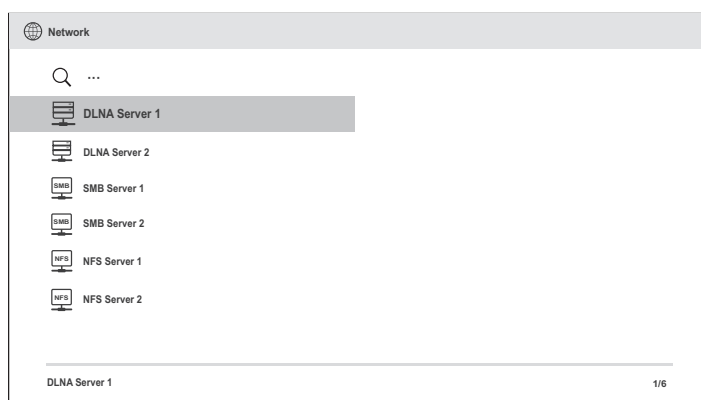

Il lettore UDP-203 può riprodurre in remoto musica, fotografie e video archiviati su computer o NAS (Network Attached Storage) collegati alla stessa rete domestica. È necessario che il computer o NAS disponga di un server software che supporti i protocolli di condivisione di file multimediali come DLNA, SMB/CIFS o NFS. Per riprodurre file multimediali condivisi sulla rete domestica, premere il tasto **HOME** sul telecomando per richiamare il **Menu Home**, selezionare l'icona **Rete** e premere il tasto **ENTER** per visualizzare l'elenco dei server disponibili.

Il lettore UDP-203 può riprodurre i file multimediali sulla rete domestica in una delle tre modalità seguenti:

- Come digital media player (DMP): il lettore può attivamente cercare, accedere e caricare contenuti da media server locali che supportano DLNA.
- Come digital media renderer (DMR): il lettore riproduce il contenuto ricevuto ("spinto") da un digital media controller (DMC). È necessario un media server DMC compatibile. Fare riferimento al manuale di istruzioni del server per una configurazione e un funzionamento corretti.
- Come client SMB/CIFS/NFS: il lettore può direttamente accedere ai file condivisi in rete mediante server SMB/CIFS/NFS come se stesse accedendo a un hard drive USB esterno. La maggior parte dei computer, in particolare quelli su cui è installato Windows, supportano già i client SMB. Fare riferimento alle istruzioni del sistema operativo per impostare il file/cartella condiviso SMB/CIFS/NFS.

NOTA

- Il NAS è un dispositivo collegato alla rete che fornisce servizi di archiviazione di dati file-based ad altri dispositivi in rete. Sul mercato sono disponibili diversi prodotti.
- SMB (Server Message Block) o CIFS (Common Internet File System) è per lo più conosciuto come Microsoft Windows Network. Non richiede un media server extra e non effettua il transcoding del formato multimediale, il che riduce il carico di elaborazione e preserva la qualità del contenuto originale.

Menu HOME

Il lettore UDP-203 dispone di un **Menu Home** per assistere l'utente nella navigazione e nella riproduzione di file multimediali da disco ottico, da flash drive USB, da hard drive esterno o in condivisione su rete domestica. Sostanzialmente il **Menu Home** è il punto di partenza per accedere ai file multimediali.

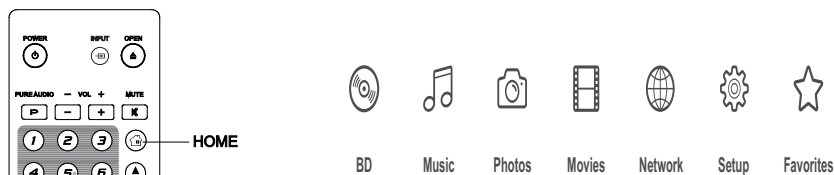

Il **Menu Home** può essere richiamato premendo il tasto **HOME** sul telecomando. Attualmente sono disponibili sette selezioni:

- **Disco** consente al lettore di avviare la riproduzione di un disco ottico inserito.
- **Musica, Film e Foto** consentono di accedere alla tipologia di file multimediali corrispondente da un drive USB collegato e da un disco dati inserito.
- **Rete** consente al lettore di trasmettere in streaming audio, video e fotografie da media server sulla rete domestica. Potrebbero essere necessari hardware e software compatibili.
- **Impostazioni** richiama il **Menu impostazioni** del lettore, così come il tasto **SETUP** sul telecomando.
- **Favoriti** offre una via breve per accedere alle cartelle o ai file preferiti o ai quali si accede di frequente.

Riproduzione di file musicali

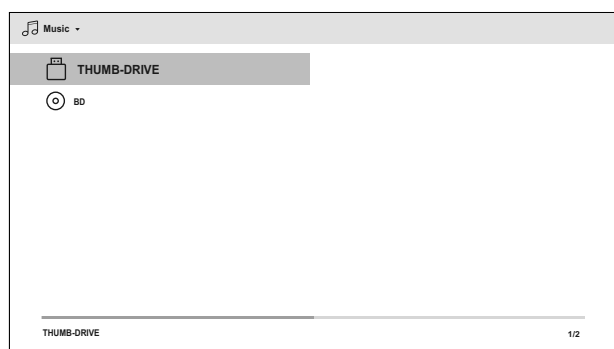

Per riprodurre file musicali digitali archiviati su un disco ottico o su un drive USB, selezionare **Musica** dal **Menu Home**. Apparirà un browser che assisterà l'utente nella navigazione dei file e delle cartelle.

Per prima cosa, selezionare il Disco dati o il dispositivo USB che contiene i file musicali. Il lettore inizierà a leggere i file multimediali ed elencherà le cartelle e i file musicali.

RIPRODUZIONE FILE MULTIMEDIALI

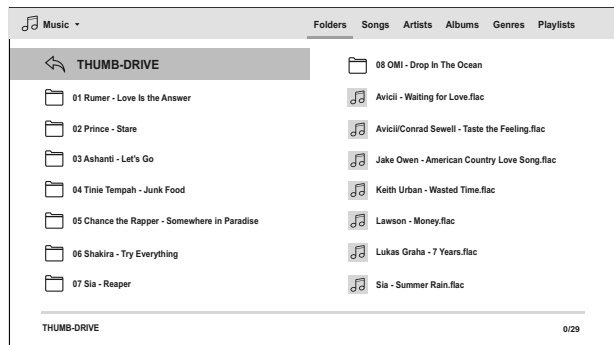

Nell'ambito del browser musica è possibile effettuare le seguenti operazioni:

- Premere i tasti **FRECCIA SU/GIU/SINISTRA/DESTRA** o **PAGE UP/DOWN** per spostare il cursore e selezionare i file musicali.
- Premere il tasto **OPTION** per accedere a funzioni quali l'aggiunta a una playlist e la riproduzione continua. Per ulteriori dettagli si rimanda a pag. 21.
- Premere il tasto **TOP MENU** per spostare direttamente il cursore sul menu della categoria in alto. Questo menu contiene le opzioni seguenti:
 - **Filtro media** – consente di accedere facilmente ai film o alle foto contenuti nella stessa cartella selezionando Film o Foto nel Filtro media all'angolo superiore sinistro dello schermo.
 - **Ordina** – ordina e visualizza i file e le cartelle musicali in base alla categoria selezionata nell'angolo superiore destro dello schermo. Le categorie comprendono Cartelle, Canzoni, Artisti, Album, Generi e Playlist.
- Quando il cursore evidenzia un file musicale, premere il tasto **ENTER** o **PLAY** per avviare la riproduzione.

NOTA

- Quando viene inserito un disco dati o un drive USB, il lettore inizia automaticamente a indicizzare i file e a costruire un database sullo sfondo. In funzione del numero e della dimensione dei file, il processo potrebbe richiedere diversi minuti. Gli utenti possono accedere alla lista di Categorie (Artista, Album e Genere) solo dopo la creazione del database; prima di allora apparirà un messaggio di avviso.

Se viene avviata la riproduzione di un file musicale senza nessuna altra azione da parte dell'utente, dopo qualche secondo apparirà la schermata **In riproduzione**, visualizzabile anche premendo il tasto **OPTION** e selezionando **In riproduzione**. Tale schermata fornisce le informazioni seguenti:

- Visualizza lo status della riproduzione: Play, Stop, Pause, Traccia e Tempo.
- Visualizza e modifica la modalità di riproduzione: Mix/Casuale, Ripeti uno/tutto
- Info musica: visualizza informazioni come ad esempio grafica dell'album e tag integrati nel file musicale.

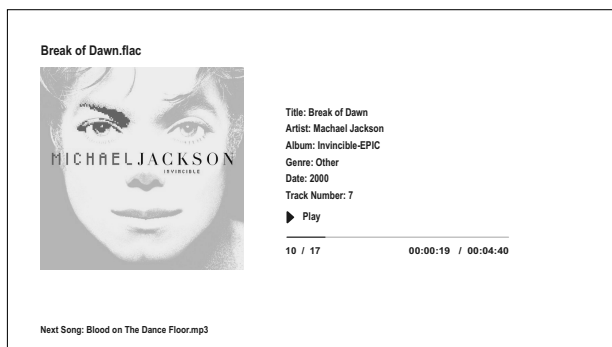

Quando viene visualizzata la schermata **In riproduzione**, è possibile effettuare le seguenti operazioni:

- Comandi di riproduzione standard: **PLAY**, **STOP**, **PAUSE**, **PREV/NEXT**, **REV** e **FWD**
- Modalità di riproduzione speciali: **REPEAT** e **Mix/Casuale** (tasto colore **BLU**)
- Premere il tasto **OPTION** per accedere al **Menu Opzioni**. (Per ulteriori dettagli si rimanda a pag. 21)
- Tornare al browser senza interrompere la musica: **RETURN**
- Interrompere la riproduzione e tornare al Browser: **STOP**.
- Premere il tasto **INFO** per visualizzare informazioni dettagliate.

Riproduzione di film

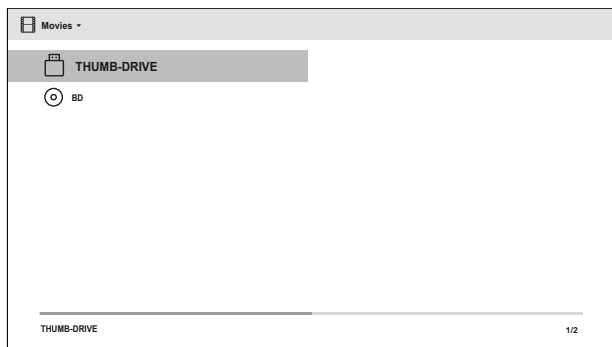

Per riprodurre filmati archiviati su un disco ottico o un drive USB, selezionare **Film** dal **Menu Home**. Apparirà un browser che assisterà l'utente nella navigazione dei file e delle cartelle.

Per prima cosa, selezionare il Disco dati o il dispositivo USB che contiene i filmati. Il lettore inizierà a leggere i file multimediali ed elencherà le cartelle e i filmati.

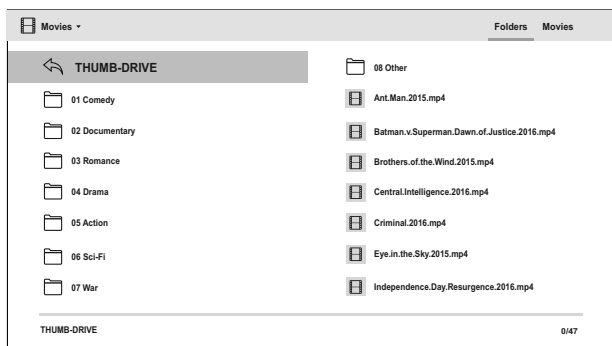

All'interno del browser, è possibile effettuare le seguenti operazioni:

- Premere i tasti **FRECCIA SU/GIU/SINISTRA/DESTRA** o **PAGE UP/DOWN** per spostare il cursore e selezionare i filmati.
- Premere il tasto **TOP MENU** per spostare il cursore sul menu della categoria in alto. Questo menu funziona analogamente a quello di cui alla sezione **Riproduzione di file musicali** a pag. 38.

- Quando un filmato viene evidenziato dal cursore, premere i tasti **ENTER** o **PLAY** per avviare la riproduzione.

Durante la riproduzione di un filmato, sono disponibili le normali funzioni di controllo della riproduzione:

RIPRODUZIONE FILE MULTIMEDIALI

- Per arrestare la riproduzione e tornare al browser dei file, premere il tasto **STOP**. È inoltre possibile premere il tasto **HOME** in qualunque momento per interrompere la riproduzione e tornare al Menu Home.
- Premere il tasto **OPTION** per accedere a funzioni quali Spostamento sottotitolo, 3D e Zoom immagine. Per ulteriori dettagli si rimanda a pag. 21.

Visualizzazione di foto

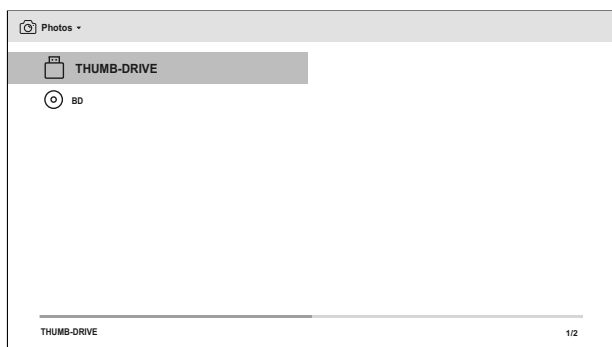

Per visualizzare le fotografie digitali contenute su un disco ottico o su un drive USB, selezionare **Foto** dal **Menu Home**. Apparirà un browser che assisterà l'utente nella navigazione dei file e delle cartelle.

Il primo passo consiste nel selezionare il Disco dati o il dispositivo USB che contiene le foto. Il lettore inizierà a leggere i file multimediali ed elencherà le cartelle e i file foto.

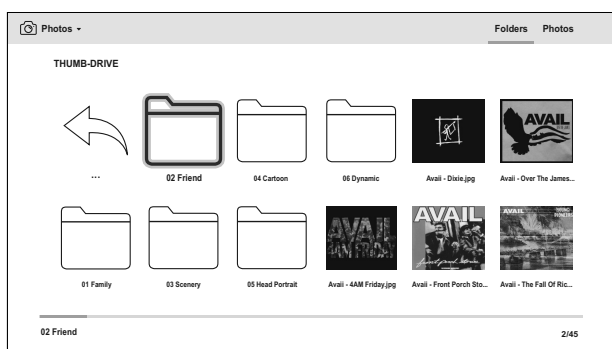

Nell'ambito del browser, è possibile effettuare le seguenti operazioni:

- Premere i tasti **FRECCIA SU/GIU/SINISTRA/DESTRA** o **PAGE UP/DOWN** per spostare il cursore e selezionare i file foto.
- Premere il tasto **TOP MENU** per spostare il cursore sul menu della categoria in alto.

- Quando un file foto viene evidenziato dal cursore, premere il tasto **ENTER** o **PLAY** per avviare la riproduzione a schermo intero in modalità slideshow.

Durante la riproduzione in modalità slideshow, è possibile effettuare le seguenti operazioni:

- Visualizzazione informazioni EXIF: tasto colore **VERDE**
- Comandi di riproduzione standard: **PLAY**, **STOP**, **PAUSE** e **PREV/NEXT**
- Regolazione della velocità dello slideshow: **REV** e **FWD**
- Zoom: **ZOOM**. Una volta applicato lo zoom, i tasti **FRECCIA** possono essere utilizzati per spostare la foto.
- Riflesso (rotazione della foto sull'asse orizzontale per visualizzarla capovolta): **FRECCIA SU**
- Specchio (rotazione della foto sull'asse verticale per renderla un'immagine specchiata): **FRECCIA GIU**
- Rotazione a sinistra (senso antiorario): **FRECCIA SINISTRA**
- Rotazione a destra (senso orario): **FRECCIA DESTRA**
- Ripeti: **REPEAT**
- Riproduzione in sequenza casuale: tasto colore **BLU**

- Modifica l'effetto di transizione dello slideshow: tasto colore **GIALLO**
- Tasto **OPTION** per accedere a funzioni quali Zoom immagine e Rotazione immagine. Per ulteriori dettagli si rimanda a pag. 21.

Inserimento di musica di sottofondo

È possibile aggiungere una musica di sottofondo allo slideshow delle foto. A tal fine, è necessario predisporre alcuni file digitali musicali che possono essere archiviati sullo stesso disco delle foto o su un altro drive USB. Avviare la riproduzione della musica selezionando **Musica** dal **Menu Home**. Una volta avviata la musica, premere il tasto **HOME** per tornare al **Menu Home** e avviare normalmente lo slideshow selezionando **Foto**.

OPZIONI DEL MENU IMPOSTAZIONI

Il **Menu impostazioni** del lettore UDP-203 offre diverse opzioni di configurazione. Per la maggior parte degli utenti sarà sufficiente la configurazione predefinita e non sarà necessario modificare le impostazioni. Tuttavia, se si desidera configurare il lettore affinché corrisponda perfettamente alle impostazioni dell'home theatre e alle preferenze di visualizzazione personali, fare riferimento alle sezioni seguenti per i dettagli relativi a ciascuna opzione di configurazione.

Uso del Menu impostazioni

Come molte altre sezioni elencate nel presente manuale, il **Menu impostazioni** del lettore consente all'utente di adattare i parametri alle proprie configurazioni audio/video specifiche. Per quanto concerne la regolazione dei parametri, per indicare la collocazione della funzione in questione sarà utilizzata la seguente terminologia:

Sezione del Menu impostazioni > Elemento Menu > Selezione

La **Sezione del Menu impostazioni** è il livello principale del **Menu impostazioni**. Nel lettore UDP-203 ci sono sei sezioni, elencate nella colonna sinistra: **Impostazione riproduzione**, **Impostazione uscita video**, **Impostazione uscita audio**, **Elaborazione audio**, **Impostazione dispositivo** e **Impostazione rete**.

L'**Elemento Menu** è il parametro da regolare che appare nella colonna centrale del **Menu impostazioni**. Dopo l'accesso a una **Sezione del Menu impostazioni**, all'interno di un riquadro vengono visualizzati la lista di **Elementi Menu** e il relativo valore.

La **Selezione** è l'elemento numerico o descrittivo che rappresenta la modifica apportata al parametro selezionato. È l'elemento collocato a destra dell'**Elemento Menu** corrispondente.

Quando ci sono più **Elementi Menu** o **Selezioni** di quante lo schermo possa visualizzare, in cima o in fondo al menu appare una freccia di scorrimento. È possibile utilizzare i tasti **FRECCIA SU/GIU** per far scorrere lo schermo e accedere agli elementi aggiuntivi.

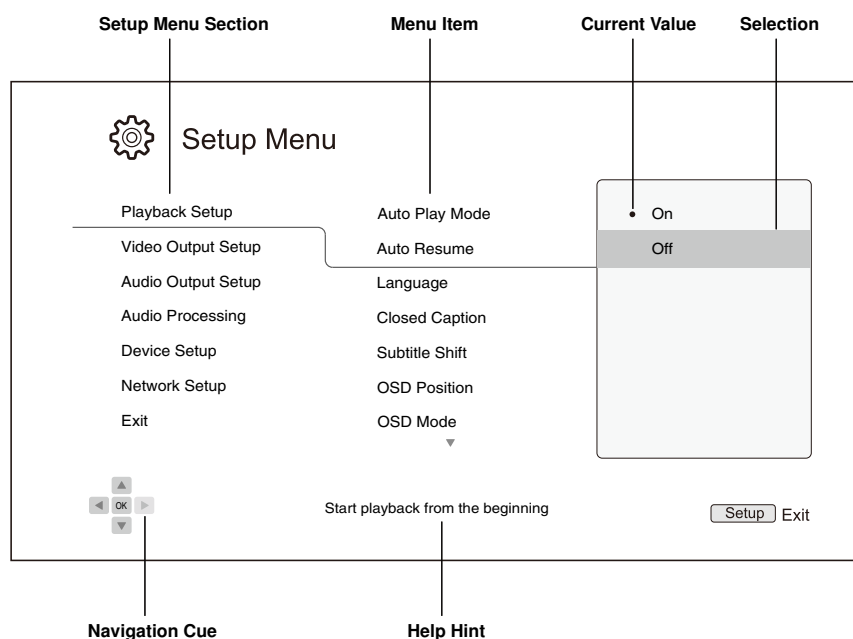

OPZIONI DEL MENU IMPOSTAZIONI

La figura precedente illustra i diversi elementi e il relativo contesto. Nella schermata riprodotta, ad esempio, viene indicato come impostare il parametro **Ripresa automatica** su **Off** nella sezione **Impostazione riproduzione**. La descrizione dell'operazione sarebbe la seguente: **Impostazione riproduzione>Ripresa automatica>Off**

NOTA

- È possibile che alcuni elementi risultino disattivati e inaccessibili. Questo potrebbe essere attribuibile a diversi fattori: la riproduzione è avviata, nel vassoio è inserito un disco, oppure un parametro necessario comporta l'esclusione di determinate opzioni. Interrompere la riproduzione ed espellere il disco prima di modificare tali impostazioni. Se in ogni caso non si riesce ad accedere all'elemento in questione, controllare eventuali conflitti di configurazione. Ad esempio, se **Impostazione rete> Connessione Internet** è impostato su **Ethernet**, il menu **Impostazione Wireless** sarà disattivato. Impostando **Connessione internet** su **Wireless** il menu **Impostazione Wireless** risulterà abilitato.

Per accedere al **Menu impostazioni** del lettore, premere il tasto **SETUP** sul telecomando oppure selezionare l'icona "Impostazioni" dalla schermata del Menu Home. Di seguito è fornito un esempio degli step necessari per impostare **Impostazione riproduzione>Ripresa automatica** su **Off**.

1. Premere il tasto **SETUP** sul telecomando, e sul TV apparirà la seguente schermata:

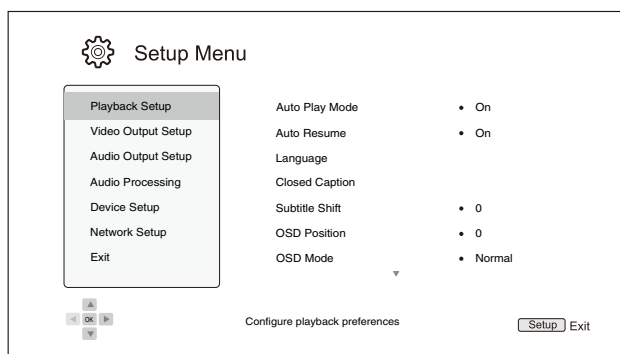

2. Premere i tasti **FRECCIA SU/GIU** per selezionare la sezione. Premere il tasto **ENTER** o **FRECCIA DESTRA** per accedere alla sezione scelta.

3. Premere i tasti **FRECCIA SU/GIU** per selezionare il parametro da modificare e premere il tasto **ENTER** o **FRECCIA DESTRA** per modificare l'impostazione. Quando viene visualizzata l'icona di scorrimento, in cima o in fondo al **Menu impostazioni**, significa che sono presenti altri elementi visualizzabili facendo scorrere lo schermo con i tasti **FRECCIA SU/GIU**.

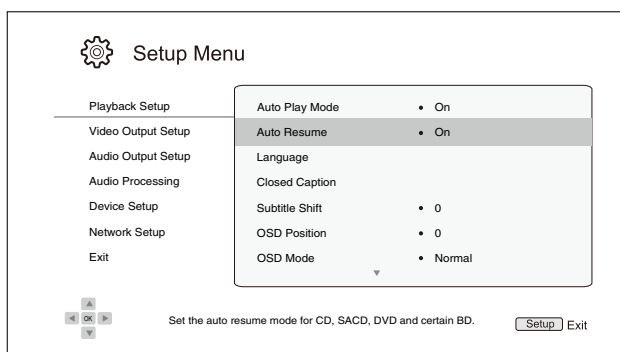

Ad esempio, nella sezione **Impostazione riproduzione**, è possibile utilizzare i tasti **FRECCIA SU/GIU** per selezionare il parametro **Ripresa automatica** e premere il tasto **ENTER** per modificarne l'impostazione.

OPZIONI DEL MENU IMPOSTAZIONI

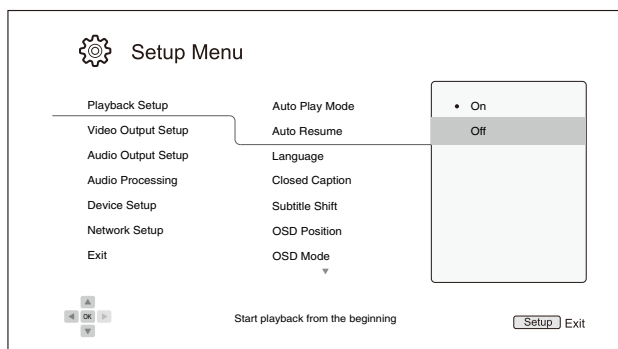

4. Per selezionare un valore dalla lista di impostazioni disponibili, premere i tasti **FRECCIA SU/GIU** e poi premere il tasto **ENTER** per confermare.

Ad esempio per selezionare **Off** per il parametro **Ripresa automatica**, utilizzare i tasti **FRECCIA SU/GIU** per evidenziare la selezione **Off** e premere il tasto **ENTER**.

5. Per uscire dal **Menu impostazioni** in qualunque momento, premere il tasto **SETUP** sul telecomando o selezionare **Esci** dalle sezioni del **Menu impostazioni**.

Le impostazioni vengono salvate in modo permanente quando il lettore viene spento sia mediante il tasto di accensione sul pannello frontale, sia mediante il telecomando. Se l'alimentazione viene interrotta prima che il lettore entri in modalità standby, le impostazioni non verranno memorizzate. Per assicurare una corretta memorizzazione delle impostazioni, dopo aver effettuato modifiche importanti alle opzioni del **Menu impostazioni** spegnere il lettore e riaccenderlo.

Impostazione riproduzione

La sezione **Impostazione riproduzione** serve per configurare le preferenze di riproduzione. I parametri presenti in questa sezione sono:

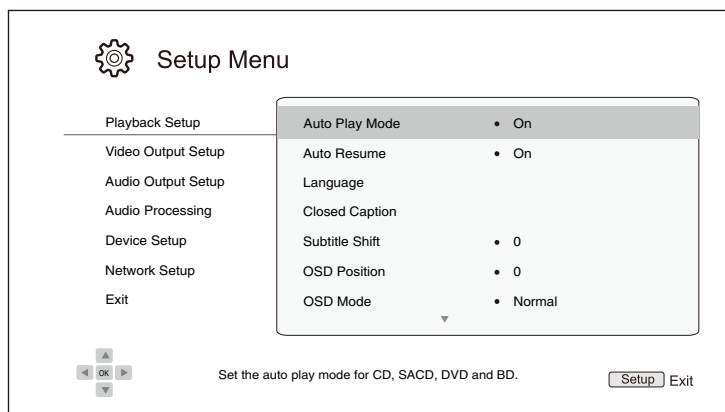

1. **Modalità riproduzione automatica:** per scegliere se il lettore debba avviare automaticamente la riproduzione di un CD, SACD, DVD o Blu-ray.
 - **On** (default) – il disco viene riprodotto non appena inserito nel lettore.
 - **Off** – il lettore attende che l'utente avvii la riproduzione premendo il tasto **PLAY**.

2. **Ripresa automatica:** per selezionare se la riproduzione del disco verrà o meno avviata dal punto precedentemente memorizzato. Questa impostazione si applica ai dischi CD, SACD, DVD e ad alcuni dischi Blu-ray.
 - **On** (default) – la riproduzione viene avviata automaticamente dal punto precedentemente memorizzato.
 - **Off** – La riproduzione viene avviata dall'inizio.

3. **Lingua:** per configurare le preferenze linguistiche. Il menu contiene i seguenti sottoelementi:
 - **Lingua lettore** – consente all'utente di scegliere la lingua del **Menu impostazioni** del lettore e del display on-screen. Attualmente il lettore supporta 12 lingue.
 - **Lingua menu del disco** – consente all'utente di scegliere la lingua preferita per la visualizzazione dei menu dei dischi DVD e Blu-ray. Se è disponibile un menu nella lingua scelta, verrà visualizzato al posto del menu disco predefinito.
 - **Lingua audio** – consente all'utente di scegliere la lingua audio preferita per i dischi DVD e Blu-ray. Se sul disco è disponibile una traccia audio nella lingua selezionata, essa verrà riprodotta.
 - **Lingua sottotitoli** – consente all'utente di scegliere la lingua dei sottotitoli preferita per i dischi DVD e Blu-ray. Se è disponibile il sottotitolo nella lingua selezionata, esso verrà visualizzato. Quando si seleziona **Auto**, la visualizzazione dei sottotitoli viene scelta dal disco.

NOTA

- Se la lingua preferita non è elencata tra le opzioni audio, sottotitoli o menu del disco, scegliere "Altro" e inserire il Codice della lingua indicato a pag.80 del manuale.

4. Closed Caption: per configurare le funzioni di sottotitolaggio per non udenti.

- **Visualizzazione CC** – per attivare o disattivare la visualizzazione dei sottotitoli per non udenti.
- **Selezione CC** – per selezionare il canale dati per la visualizzazione dei sottotitoli per non udenti. I canali dati disponibili dipendono dal contenuto in riproduzione.
- **Attributo CC** – per impostare l'attributo dei sottotitoli per non udenti. Quando **Attributo CC** è impostato su **Personalizzato** è possibile configurare gli attributi elencati di seguito.
- **Colore font** – per impostare il colore del font del sottotitolo.
- **Dimensione font** – per impostare la dimensione del font del sottotitolo.
- **Stile font** – per impostare lo stile del font del sottotitolo.
- **Opacità font** – per impostare l'opacità del font del sottotitolo.
- **Bordo font** – per impostare l'effetto bordo sul font del sottotitolo.
- **Colore bordo font** – per impostare il colore del bordo del font del sottotitolo.
- **Colore sfondo** – per impostare il colore dello sfondo del sottotitolo.
- **Opacità sfondo** – per impostare l'opacità dello sfondo del sottotitolo.
- **Colore finestra** – per impostare il colore della finestra del sottotitolo.
- **Opacità finestra** – per impostare l'opacità della finestra del sottotitolo.

5. Spostamento sottotitolo: per impostare la posizione a video dei sottotitoli.

Quando **Spostamento sottotitolo** è impostato su 0 (default), i sottotitoli vengono visualizzati nella posizione originale specificata sul disco. Quando si imposta un valore compreso tra 1 e 10, i sottotitoli vengono sollevati. Quando si imposta un valore compreso tra -1 e -10, i sottotitoli vengono abbassati.

Questa caratteristica è utile per gli utenti che utilizzano un sistema di proiezione video "Constant Image Height" 2,35:1. I sottotitoli possono essere spostati nell'area video attiva in modo da non risultare tagliati. Per attivare questa selezione è inoltre possibile tenere premuto il tasto **SUBTITLE** per 3 secondi.

6. Posizione OSD: per impostare la posizione a video del display on-screen (OSD).

Quando **Posizione OSD** è impostato su 0, il display on-screen viene visualizzato in cima e in fondo allo schermo. Quando si imposta un valore compreso tra 1 e 5, il display viene spostato verso il centro dello schermo.

Così come per le impostazioni dei sottotitoli indicate in precedenza, il parametro **Posizione OSD** è utile per gli utenti che utilizzano un sistema di proiezione video "Constant Image Height" 2,35:1.

7. Modalità OSD: per scegliere per quanto tempo le informazioni OSD, come le icone relative alla riproduzione (**PAUSE**, **STOP**, **SKIP**, ecc.) rimarranno visualizzate sul TV.

- **Normale** (default) – le informazioni OSD rimangono visualizzate sullo schermo TV fino all'oscuramento da parte dell'utente.

OPZIONI DEL MENU IMPOSTAZIONI

- **Minima** – le informazioni OSD vengono visualizzate sullo schermo TV per pochi secondi e poi scompaiono. Il display del pannello frontale continua a visualizzare le informazioni selezionate.
 - **Restante** – le informazioni OSD rimangono visualizzate sullo schermo TV fino all'oscuramento da parte dell'utente. Di default viene visualizzato il tempo rimanente, e non quello trascorso.
 - **Off** – le informazioni OSD non vengono visualizzate sullo schermo TV a meno che l'utente non prema il tasto INFO. Questa modalità non è raccomandata per l'uso normale.
8. **Contrassegno angolo (On/Off):** per attivare/disattivare la visualizzazione dell'icona angolo quando viene riprodotto un DVD o un disco Blu-ray con varie angolazioni disponibili. Disattivando la visualizzazione del contrassegno angolo si eviteranno possibili distrazioni durante la normale visione di un film.
9. **Screensaver:** per attivare/disattivare la funzione screensaver. Lo screensaver è progettato per minimizzare la possibilità di burn-in per i dispositivi con schermo al plasma e CRT.
- **On (default)** – dopo circa 3 minuti di inattività, il lettore visualizza il logo OPPO animato che si muove su sfondo nero. Ciò permette alla maggior parte delle aree dello schermo di riposare garantendo a tutte le aree la stessa possibilità di "ricaricarsi".
 - **Off** – lo screensaver non viene attivato. Utilizzare questa opzione se il TV non ha problemi di burn-in.
 - **Energy Saver** – l'output video viene spento dopo 3 minuti di inattività. Molti proiettori e TV LCD entrano in modalità standby o sleep e spengono la lampada di proiezione o la lampada di retroilluminazione LCD, risparmiando energia e prolungando la vita della lampada stessa. Premendo qualunque tasto sul telecomando del lettore o sul pannello frontale, lo screensaver verrà disabilitato e l'output video ripristinato. Se il TV è già in modalità standby o sleep, potrebbe essere necessario riattivarlo premendo un tasto sul relativo telecomando o pannello di controllo.
10. **Parental control:** per impostare le preferenze del parental control al fine di evitare che i bambini guardino contenuto non adatto. Tale funzione necessita che il disco sia stato valutato e codificato a tal fine.
- Premere il tasto **ENTER** per richiamare il menu di selezione della classificazione (rating).
 - Per regolare le impostazioni del parental control è necessario inserire la password in uso. Qualora non sia ancora stata impostata una password per il parental control, quella predefinita è "0000".
 - Il menu **Parental control** contiene i seguenti sottoelementi:
 - **Grado di protezione BD** – Premere i tasti **FRECCIA SU/GIU** per selezionare la valutazione consentita per i dischi Blu-ray. **Off** significa che non vi è alcun controllo e che è possibile riprodurre tutti i dischi. I numeri da 1 a 21 corrispondono al limite di età. I dischi codificati con un limite d'età uguale o inferiore a quello selezionato saranno riprodotti; quelli classificati con età superiore saranno bloccati.
 - **Grado di protezione DVD** – Premere i tasti **FRECCIA SU/GIU** per selezionare la valutazione consentita per i dischi DVD. Le classificazioni previste sono: Kid, G, PG, PG-13, PGR, R, NC-17, Adulto e Off. La classificazione scelta e quelle inferiori saranno riprodotte, qualunque classificazione superiore sarà bloccata. Se viene selezionato **Off**, si potrà riprodurre qualunque disco.
 - **Codice area** – alcuni dischi Blu-ray potrebbero avere classificazioni di parental control diverse a seconda dell'area geografica. Attualmente il lettore supporta solamente la classificazione di parental control in uso negli Stati Uniti.

OPZIONI DEL MENU IMPOSTAZIONI

- **Cambia password** – per modificare la password del parental control, inserire un numero a 4 cifre come nuova password. Inserire nuovamente la password per confermarla. Se le due password inserite corrispondono, la nuova password sostituirà quella vecchia.

Impostazione uscita video

La sezione **Impostazione uscita video** del **Menu impostazioni** consente all'utente di configurare le opzioni di trasmissione del video.

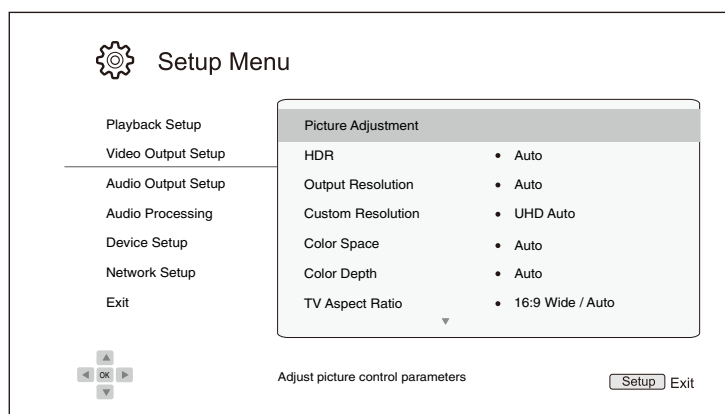

1. **Regolazione immagini:** per regolare le impostazioni dell'immagine. Il lettore UDP-203 offre un'ampia gamma di parametri a tal fine. Per i dettagli relativi a ciascun parametro, fare riferimento alla sezione **Regolazione immagini** a pag. 53.
2. **HDR:** per selezionare la modalità di output del contenuto High-Dynamic Range.
 - **Auto** (default) – consente la trasmissione di contenuto HDR, se previsto dal contenuto stesso e dallo schermo. Il lettore verifica automaticamente la presenza di contenuto HDR e, laddove il TV o proiettore sia compatibile e dunque entrambi i criteri siano soddisfatti, trasmette video HDR dal terminale di uscita HDMI (Main). In alternativa sarà trasmesso unicamente video SDR.
 - **On** – se il contenuto video supporta HDR, il lettore trasmetterà sempre il video abilitando il contenuto HDR indipendentemente dal fatto che il TV o proiettore supporti tale caratteristica. Questa impostazione potrebbe causare anomalie se lo schermo collegato non supporta il contenuto HDR.
 - **Off** – trasmette sempre video senza contenuto HDR. Il contenuto HDR sarà convertito in SDR.
3. **Risoluzione di uscita:** per scegliere la risoluzione di uscita che meglio corrisponde alla risoluzione nativa del TV.
 - **Auto** (default) – imposta automaticamente la risoluzione di uscita ottimale.
 - **Personalizzata** – imposta la risoluzione di uscita in base all'impostazione **Risoluzione personalizzata** desiderata.
 - **Source Direct** – trasmette nella risoluzione originale del materiale sorgente.

NOTA

- NON impostare la Risoluzione di uscita su Personalizzata se non si conosce la risoluzione nativa del TV e se la Risoluzione personalizzata scelta non è supportata dal TV. Per informazioni dettagliate su come scegliere la risoluzione di uscita adeguata, si rimanda alla sezione **Scelta della migliore risoluzione di uscita** a pag. 54 del manuale.
- Nel caso in cui venga selezionata una risoluzione di uscita non supportata, non verrà trasmesso alcun segnale video oppure sullo schermo apparirà il messaggio “segnale video non supportato”. Per ripristinare il video, sarà necessario premere il tasto **RESOLUTION** sul telecomando del lettore fino a visualizzare “**AUTO**” sul pannello frontale del lettore UDP-203. In seguito premere il tasto **Enter** sul telecomando del lettore o aspettare qualche secondo per confermare la selezione. Il lettore imposterà automaticamente la sua risoluzione di uscita in un formato supportato dal TV.

4. **Risoluzione personalizzata:** per selezionare una risoluzione di uscita personalizzata. Selezionando una nuova risoluzione personalizzata, la **Risoluzione di uscita** verrà modificata automaticamente in **Personalizzata**. Le seguenti opzioni di risoluzione sono disponibili per il parametro **Risoluzione personalizzata**:

- **UHD Auto** – risoluzione di uscita Ultra HD (4K) con frame rate automatico. Se il contenuto nativo della sorgente è 24Hz, il frame rate sarà 24 Hz. Il contenuto sorgente 50/60Hz sarà trasmesso a 50/60Hz 4K se consentito dallo schermo, oppure a 25/30Hz 4K nello spazio colore specificato dall'utente.
- **UHD 24Hz** – risoluzione di uscita Ultra HD (4K) con frame rate 24Hz, laddove possibile. Se il contenuto sorgente non è idoneo alla trasmissione a 24Hz 4K, la risoluzione di uscita sarà 1080p 50/60Hz.
- **UHD 50Hz** – risoluzione di uscita Ultra HD (4K) con frame rate 50Hz.
- **UHD 60Hz** – risoluzione di uscita Ultra HD (4K) con frame rate 60Hz.
- **1080p Auto** – risoluzione di uscita 1080p con frame rate automatico. Se il contenuto nativo della sorgente è 24Hz e lo schermo supporta 1080p 24Hz, il frame rate sarà 24Hz. Il contenuto sorgente 50/60Hz sarà trasmesso come 1080p 50/60Hz.
- **1080p 24Hz** – risoluzione di uscita 1080p con frame rate 24Hz come opzione preferita. Se il contenuto nativo della sorgente è 24Hz, il frame rate sarà 24 Hz. Il contenuto sorgente 50/60Hz continuerà ad essere trasmesso come 1080p 50/60Hz.
- **1080p 50Hz, 1080p 60Hz, 1080i 50Hz, 1080i 60Hz, 720p 50Hz, 720p 60Hz, 576p, 576i, 480p, 480i** – il video sarà modificato per corrispondere a queste risoluzioni di uscita specifiche.

NOTA

- **NON** modificare il parametro **Risoluzione personalizzata** se non si conosce la risoluzione nativa del TV.
- Non sarà trasmesso video o apparirà un messaggio “segnale video non supportato” sullo schermo laddove venga selezionata una risoluzione personalizzata non supportata. Per ripristinare il video, sarà necessario premere il tasto **RESOLUTION** sul telecomando fino a visualizzare “**AUTO**” sul pannello frontale del lettore UDP-203. In seguito premere il tasto **Enter** sul telecomando del lettore o aspettare qualche secondo

per confermare la selezione. Il lettore imposterà automaticamente la sua risoluzione di uscita in un formato supportato dal TV.

5. Spazio colore: per selezionare lo spazio colore per l'uscita video HDMI:

- **Auto** (default) – il lettore verifica lo schermo per determinare automaticamente quale spazio colore utilizzare. Se lo schermo supporta YCbCr 4:4:4, sarà questo lo spazio usato al fine di evitare conversione dello spazio colore extra.
- **Livello RGB Video** – l'uscita HDMI utilizza lo spazio colore RGB e la gamma di segnale normale adatta a uno schermo video.
- **Livello RGB PC** – l'uscita HDMI utilizza lo spazio colore RGB ed espande la gamma di segnale. La gamma di segnale espansa è adatta ai monitor PC (personal computer). Alcuni TV sono progettati per essere utilizzati come monitor PC e quando viene selezionato l'ingresso DVI prevedono un segnale in gamma RGB espansa. In questi schermi, se il segnale video utilizza la normale gamma RGB, il contrasto bianco-nero risulterà ridotto. Per ripristinare il normale contrasto, impostare il parametro Livello RGB PC.
- **YCbCr 4:4:4** – l'uscita HDMI utilizza lo spazio colore YCbCr 4:4:4.
- **YCbCr 4:2:2** – l'uscita HDMI utilizza lo spazio colore YCbCr 4:2:2. Generalmente si tratta dello spazio colore che più si avvicina a quello codificato sui dischi. (Tutti i dischi sono codificati in spazio colore YCbCr 4:2:0 e il decoder video lo decodifica in YCbCr 4:2:2).
- **YCbCr 4:2:0** – l'uscita HDMI utilizza lo spazio colore YCbCr 4:2:0. Si tratta dello spazio colore analogo a quello codificato sui dischi. (Si tratta di una caratteristica sperimentale che supporta unicamente output video HDMI a 60Hz UHD e 50Hz UHD.)

6. Profondità colore: per selezionare il parametro di profondità colore per l'uscita video HDMI. Negli schermi che supportano una profondità colore maggiore, si visualizzeranno transizioni di colore più omogenee e gradienti migliori.

- **Auto** (default) – il lettore determina automaticamente la modalità di profondità colore in funzione delle capacità dello schermo.
- **12-bit** – utilizza sempre la modalità profondità colore 12-bit.
- **10-bit** – utilizza sempre la modalità profondità colore 10-bit.
- **8-bit** – utilizza sempre la modalità profondità colore 8-bit.

NOTA

- Per guardare un film UHD con colore HDR-10, è necessario selezionare la profondità colore Auto o 10-bit per consentire la trasmissione HDR.
- La modalità profondità colore 12-bit e 10-bit potrebbe non essere supportata da tutti i TV. Utilizzando la modalità profondità colore 12-bit o 10-bit con un TV che non la supporta, la trasmissione del video potrebbe essere interrotta.

7. Aspect ratio TV: per selezionare il rapporto di aspetto dell'immagine trasmessa dal lettore.

- **16:9 Allargato** – i contenuti in 16:9 vengono visualizzati nel loro rapporto di aspetto nativo e quelli in 4:3 vengono allargati in senso orizzontale.

- **16:9 Wide / Auto** (default) – i contenuti in 16:9 vengono visualizzati nel loro rapporto di aspetto nativo e quelli in 4:3 vengono visualizzati con barre nere su entrambi i lati al fine di mantenere il rapporto di aspetto originale 4:3.

Per una descrizione dettagliata su come scegliere il rapporto di aspetto adeguato, si rimanda alla sezione **Determinazione del rapporto di aspetto dello schermo (Aspect ratio TV)** a pag.55 del manuale.

8. Impostazione 3D: per regolare i parametri della riproduzione per una migliore qualità 3D.

- **Uscita 3D** – consente di selezionare la modalità di output del contenuto 3D.
 - **Auto** (default) – trasmette contenuto 3D, se supportato sia dal contenuto del disco che dallo schermo. Il lettore verifica automaticamente l'esistenza di contenuto 3D sul disco e la compatibilità del TV o del proiettore. Se entrambi si prestano, il lettore trasmette segnale video tridimensionale dai suoi terminali HDMI; in caso contrario, invia solamente segnale bidimensionale. Per poter visualizzare film in 3D, potrebbe essere necessario indossare gli occhiali 3D forniti con il TV.
 - **Off** – emette sempre segnale 2D, anche quando il disco ha contenuti 3D. Questo garantisce la qualità del video nel caso in cui il TV non sia 3D-compatibile o manchi qualche altro elemento necessario (ad esempio gli occhiali 3D).
 - **Forzato** – trasmette sempre il formato video 3D per i dischi Blu-ray 3D. Se il TV non è 3D-compatibile, si potrebbe visualizzare una schermata nera.
- **Profondità 2D->3D** – regola la percezione della profondità tridimensionale quando viene effettuata la conversione da 2D a 3D ("3D simulato"). Il valore predefinito è 8.
- **Dimensione TV 3D** – consente di inserire la dimensione della diagonale del HDTV 3D. Utilizzare i tasti numerici sul telecomando per inserire le effettive dimensioni della diagonale dello schermo del TV; premere poi **ENTER** per confermare. Il valore predefinito è 46 pollici. Questo valore non influisce direttamente sulla qualità video, tuttavia potrebbe essere utilizzato in alcuni film 3D come riferimento per posizionare determinati elementi grafici.

9. Conversione DVD 24p: consente di abilitare la conversione del frame rate 24Hz per i DVD. L'opzione è disponibile unicamente quando **Risoluzione di uscita** è su **Auto**, **Risoluzione di uscita** è su **Personalizzata** e **Risoluzione personalizzata** è su **UHD Auto/UHD 24Hz/1080p Auto/1080p 24Hz**. Molti DVD creati a partire da pellicole cinematografiche sono codificati con una tecnica chiamata "3:2 telecine" per convertire i 24 fotogrammi al secondo in un segnale video a 60Hz. Il lettore può riconvertire il segnale video a 60Hz tornando ai 24 fotogrammi al secondo e trasmettere come 24Hz. Abilitando questa opzione è possibile ottenere un risultato più fluido, se sia il TV che il disco DVD soddisfano i requisiti di conversione. Le opzioni disponibili sono:

- **On** – se possibile, converte i DVD a un frame rate di 24Hz. Si ricordi che se il DVD non è idoneo alla conversione, potrebbero essere riscontrati errori a video.
- **Off** (default) – Non converte i DVD a un frame rate di 24Hz.

10. Modalità di deinterlacciamento: per selezionare l'algoritmo appropriato che il lettore dovrebbe utilizzare per convertire il video interlacciato su DVD o disco Blu-ray in output progressivo. Con una modalità di deinterlacciamento corretta, l'output video corrisponderà ai contenuti originali e sarà esente da errori di deinterlacciamento. Le opzioni disponibili sono:

- **Auto** (default) – seleziona automaticamente la modalità di deinterlacciamento in funzione della tipologia di video. Si tratta dell'impostazione raccomandata, perché imposta il lettore

per l'elaborazione ottimale di diverse tipologie di segnale.

- **Film** – deinterlaccia il video originariamente creato in modalità film. In alcuni casi, questa modalità migliorerà il rilevamento della modalità film.
- **Video** – deinterlaccia il video ripreso originariamente con una videocamera. Utilizzare questa modalità solo se si è sicuri che un determinato disco è stato creato da una pellicola non originariamente girata con una cinepresa.

Regolazione immagini

Regolazione immagini è una sezione specifica del menu **Impostazione uscita video**. Consente di sintonizzare molti parametri di controllo dell'immagine in modo da ottenere la qualità ottimale. Per accedere al menu **Regolazione immagini**, premere il tasto **SETUP** sul telecomando per accedere al **Menu impostazioni** del lettore e selezionare **Impostazione uscita video>Regolazione immagini**.

Poiché il lettore è dotato unicamente della porta di uscita HDMI OUT (Main) per la trasmissione video, il menu **Regolazione immagini** verrà richiamato direttamente per l'uscita HDMI.

Picture Adjustment		
Picture Mode	Mode 1	
Brightness	0	-16 ————— ————— +16
Contrast	0	-16 ————— ————— +16
Hue	0	-16 ————— ————— +16
Saturation	0	-16 ————— ————— +16
Sharpness	0	0 ————— ————— +16
Noise Reduction	0	0 ————— ————— +3
Exit		

Menu Regolazione immagini

Per modificare un parametro di regolazione dell'immagine, utilizzare i tasti **FRECCIA SU/GIU** per evidenziare il parametro e i tasti **FRECCIA SINISTRA/DESTRA** per modificarne il valore.

Per assistere l'utente nella regolazione dei parametri di controllo dell'immagine, premendo i tasti **FRECCIA SINISTRA/DESTRA** il menu si ridurrà al fine di visualizzare solamente il parametro oggetto di modifica (ad eccezione di **Modalità immagine**, per il quale si visualizzerà direttamente il passaggio tra Modalità 1, 2 e 3 e tutti gli altri parametri saranno regolati automaticamente al valore memorizzato.) Il menu ridotto sarà posizionato nella parte bassa dello schermo.



È possibile continuare a regolare il parametro corrente premendo i tasti **FRECCIA SINISTRA/DESTRA**. Per selezionare un altro parametro, premere i tasti **FRECCIA SU/GIU**. Premere il tasto **ENTER** per tornare al menu **Regolazione immagini**.

Per uscire dal menu **Regolazione immagini** e tornare al **Menu impostazioni**, selezionare **Esci** sul menu oppure premere il tasto **RETURN**.

1. **Modalità immagine:** il lettore UDP-203 consente di memorizzare fino a tre modalità personalizzate. Premere i tasti **FRECCIA SINISTRA/DESTRA** per cambiare modalità: tutti i parametri verranno regolati automaticamente sui valori memorizzati. Le modifiche apportate ai valori del parametro correnti saranno memorizzate automaticamente quando si esce dalla schermata **Regolazione immagini** o si passa a un'altra **Modalità immagine**.
2. **Luminosità:** per regolare la luminosità (livello di nero) dell'output video.
3. **Contrasto:** per regolare il contrasto (livello di bianco) dell'output video.

NOTA

- Per un output video di qualità, è fondamentale impostare la luminosità e il contrasto nel modo adeguato. Se non si sono impostati i livelli di nero e bianco corretti, quando si visualizzano scene più scure le immagini potrebbero apparire slavate o perdere il dettaglio delle ombre. I TV dispongono di comandi di controllo della luminosità (livello di nero) e del contrasto (livello di bianco); tuttavia per ottenere un risultato ottimale potrebbe essere necessaria una sintonizzazione sia del lettore che del TV. Per avere un supporto nella regolazione, si consiglia di utilizzare un disco di calibrazione come ad esempio *Spears & Munsil™ High Definition Benchmark Blu-ray Edition* oppure *Digital Video Essentials HD Basics*. Innanzitutto, regolare i parametri di immagine del TV per ottenere l'immagine migliore possibile. Regolare poi le impostazioni del lettore per migliorare ulteriormente il risultato.

4. **Colore:** per regolare il colore (tonalità) dell'output video.
5. **Saturazione:** per regolare la saturazione (livello di intensità del colore) dell'output video.
6. **Nitidezza:** per impostare la nitidezza dell'output video. Si tratta di una funzione di elaborazione video che controlla la nitidezza dell'immagine ma che allo stesso tempo potrebbe generare falsazioni indesiderate. Il livello di nitidezza può essere impostato tra 0 e +16. Il livello predefinito è 0. Maggiore è il livello, più nitidi saranno i dettagli dell'immagine. Un livello di nitidezza troppo elevato potrebbe tuttavia generare linee o bordi bianchi intorno agli oggetti.
7. **Riduzione del rumore:** per scegliere se il lettore debba applicare la funzione di riduzione del rumore video. Il livello predefinito è 0, che disattiva la funzione stessa. Quando il livello viene incrementato, il lettore regola la qualità dell'immagine applicando la funzione di riduzione del rumore video. Maggiore è il livello, più pronunciata sarà l'intensità della funzione applicata dal lettore.

È bene tenere a mente che un'eccessiva riduzione del rumore può causare la perdita di dettaglio. Si raccomanda di utilizzare la funzione di riduzione del rumore solo in caso di video a bassa codifica o bassa compressione che evidenzino falsazioni dovute al rumore.

Scelta della migliore risoluzione di uscita

Uno dei principali vantaggi del lettore UDP-203 è la sua capacità di riprodurre video Blu-ray Ultra HD e convertire video in alta definizione e definizione standard in Ultra HD. Il lettore offre diverse risoluzioni di uscita video standard, HD e UHD. Per ottenere il risultato ottimale è importante selezionare una risoluzione di uscita che sia adatta al proprio TV o schermo.

La regola generale quando si seleziona una risoluzione di uscita è quella di avvicinarsi il più possibile alla risoluzione nativa del TV o dello schermo. La "risoluzione nativa" è quella della componente video del TV (OLED, schermo al plasma, schermo LCD, o DLP™ chip). Il TV può accettare segnali in entrata con risoluzioni maggiori o minori rispetto alla sua risoluzione nativa: in tali casi effettuerà un up-scaling o un down-scaling del video in modo da adattarlo al suo schermo. Sfortunatamente molti TV sul mercato si limitano a un adattamento approssimativo e impostando il lettore UDP-203 in modo che trasmetta una risoluzione uguale o almeno molto simile a quella nativa del TV, sarà più probabile ottenere un'immagine ottimale. La maggior parte dei TV o proiettori sono in grado di comunicare la loro risoluzione nativa al lettore tramite la connessione HDMI; dunque in genere la scelta migliore per l'utente è quella di impostare **Risoluzione di uscita** su **Auto**. In rari casi, il TV o il proiettore potrebbe non comunicare correttamente la sua risoluzione nativa, o l'installatore potrebbe optare per una diversa risoluzione. Se lo si desidera, per il lettore UDP-203 è possibile impostare una **Risoluzione personalizzata**.

OPZIONI DEL MENU IMPOSTAZIONI

Per quanto riguarda gli schermi più nuovi presenti sul mercato, la migliore risoluzione di uscita sarà UHD oppure 1080p. Alcuni primi modelli di schermi "1080p" non accettavano il segnale 1080p. Per essi, la migliore risoluzione da utilizzare è 1080i. Per i piccoli TV digitali la migliore risoluzione potrebbe essere 720p. Per i TV CRT o i TV a retroproiezione sarà verosimilmente 1080i. Per i display EDTV (molto rari con HDMI o DVI), 480p (NTSC) o 576p (PAL). Queste sono linee guida generali che si rivelano valide per la maggior parte degli utenti, ma possono presentarsi eccezioni. Gli utenti più esperti potrebbero provare le varie risoluzioni supportate per poi scegliere quella che produce il risultato migliore.

Il lettore UDP-203 supporta una speciale modalità **Source direct** sull'uscita HDMI. Tale risoluzione è raccomandata per l'uso con processori video esterni o televisori high-end. Nella modalità **Source direct** il lettore funge da "trasporto": decodifica il video dal disco e successivamente invia il segnale video grezzo nella sua risoluzione e formato nativi – senza elaborarlo – al processore video esterno o al TV. La risoluzione di uscita effettiva varia in funzione del contenuto:

Contenuto	Risoluzione di uscita Source direct
NTSC DVD	480i
PAL DVD	576i
Maggior parte dei film in Blu-ray (sorgente film)	Ultra HD (4K) 23.976Hz o Ultra HD (4K) 24Hz 1080p 23.976Hz o 1080p 24Hz
Maggior parte degli show TV o concerti in Blu-ray (sorgente video)	1080i
SACD e DVD-Audio	1080p

Il lettore UDP-203 consente all'installatore di scegliere una **Risoluzione personalizzata** nel **Menu impostazioni**. L'utente può passare dalla modalità di risoluzione **Auto** alla modalità **Risoluzione personalizzata** preselezionata (e viceversa) premendo il tasto **RESOLUTION** sul telecomando.

Determinazione del rapporto di aspetto dello schermo (Aspect ratio TV)



TV definizione standard o 4:3



TV Widescreen o 16:9

Aspect ratio TV indica il rapporto tra altezza e larghezza di uno schermo TV. Gli apparecchi meno recenti hanno generalmente un rapporto di aspetto 4:3 – la larghezza è 4/3 (o 1,33 volte) l'altezza. I televisori widescreen più recenti hanno un rapporto 16:9 – la larghezza è 16/9 (o 1,78 volte) l'altezza. Sebbene le TV 4:3 non siano più molto diffuse attualmente, il contenuto originariamente formattato con proporzione 4:3 continua ad essere piuttosto comune. Il parametro **Aspect Ratio** determina il modo in cui questa tipologia di contenuto in 4:3 verrà visualizzata su uno schermo TV 16:9.

I formati selezionabili sono **16:9 Allargato** e **16:9 Wide/Auto**. A seconda della selezione e del formato video registrato sul disco, l'immagine sullo schermo TV sarà una delle seguenti:

Original Content	TV Screen Appearance	
	16:9	
4:3	Wide	Wide/Auto
16:9		

Impostazione uscita audio

La sezione **Impostazione uscita audio** del **Menu impostazioni** consente all'utente di configurare le opzioni di uscita audio.

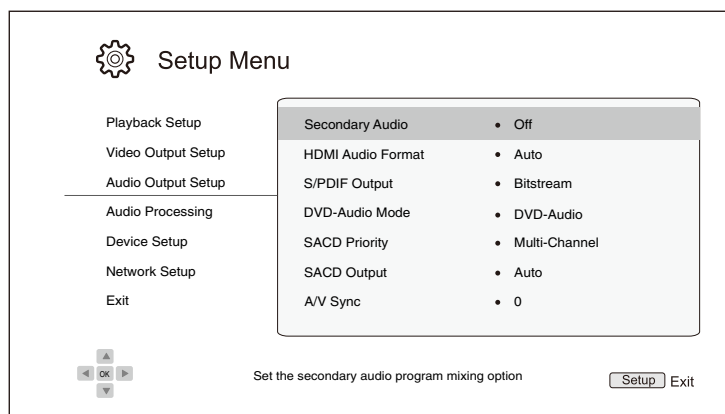

- Audio secondario:** per impostare l'opzione di mixaggio del programma audio secondario (SAP). Alcuni dischi Blu-ray contengono un programma audio e video secondario, come ad esempio il commento del regista. Alcuni dischi Blu-ray generano un effetto sonoro quando si effettua una scelta sul menu. Questo elemento del **Menu impostazioni** consente di decidere se integrare il SAP e i suoni del menu nell'audio principale.
 - **On** – il programma audio secondario e i suoni del menu vengono integrati nell'audio principale. Generalmente questa scelta comporta una lieve riduzione del volume dell'audio principale.
 - **Off** (default) – il programma audio secondario e i suoni del menu non vengono integrati nell'audio principale; non è possibile sentire l'audio secondario o i suoni del menu. Questa impostazione preserva la qualità ottimale dell'audio principale.
- Formato audio HDMI:** per selezionare il formato di output dell'audio digitale dalla porta HDMI. Le opzioni sono:
 - **Auto** (default) – il lettore verifica il dispositivo collegato all'uscita HDMI per determinare automaticamente quale formato audio utilizzare.
 - **LPCM** – l'output audio digitale via HDMI sarà in formato PCM lineare multicanale. Quando si seleziona questa opzione, il lettore decodifica flussi di bit audio compressi. Questa impostazione è raccomandata quando si collega l'uscita HDMI direttamente a un TV o a un ricevitore non dotato di capacità di decodifica audio avanzate.
 - **Flusso dati** – l'output audio digitale via HDMI sarà in formato bitstream. Questa opzione è raccomandata quando si collega l'uscita HDMI a un ricevitore o processore A/V che supporta la decodifica audio avanzata, come ad esempio Dolby Atmos, Dolby True HD e DTS:X, DTS-HD Master Audio.
 - **Off** – nessun output audio digitale via HDMI.

NOTA

- Se si utilizza HDMI per collegare l'audio a un ricevitore o processore audio A/V HDMI, quando si riproducono contenuti audio ad alta risoluzione (DVD-Audio, SACD, Dolby TrueHD e DTS-HD Master Audio), è importante scegliere una risoluzione di uscita

HDMI 720p o superiore. In base alla specifica HDMI, la larghezza di banda disponibile per l'audio è proporzionale alla larghezza di banda totale utilizzata dal video. A una risoluzione di 480p/576p, la specifica HDMI può supportare solamente 2 canali audio con elevata velocità di campionamento (fino a 192kHz) o 8 canali di audio con velocità di campionamento standard (fino a 48 kHz). La riproduzione di contenuto audio ad alta risoluzione a 480p/576p potrebbe determinare una risoluzione audio ridotta, canali audio incompleti o addirittura la perdita totale di output audio/video. Scegliendo una risoluzione di uscita migliore come ad esempio 720p o superiore, la larghezza di banda sarà sufficiente per tutti i canali audio con elevata velocità di campionamento.

3. **Uscita S/PDIF:** per impostare il formato audio e il limite superiore di velocità di campionamento per le uscite digitali coassiale/ottica (S/PDIF). Il limite massimo di velocità di campionamento viene utilizzato per decidere se il lettore dovrà sotto-campionare l'audio (il lettore non sovracampiona l'audio a velocità superiori).
- **48k LPCM** – forza il formato audio digitale PCM lineare (LPCM) a 2 canali down-mixed e imposta la massima velocità di campionamento su 48kHz. Supportato dalla maggior parte dei ricevitori/amplificatori.
 - **96k LPCM** – forza il formato audio digitale PCM lineare (LPCM) a 2 canali down-mixed e imposta la massima velocità di campionamento su 96kHz. La qualità audio ottenuta può risultare migliore, ma è necessario assicurarsi che il ricevitore/amplificatore la supporti.
 - **192k LPCM** – forza il formato audio digitale PCM lineare (LPCM) a 2 canali down-mixed e imposta la massima velocità di campionamento su 192kHz. La qualità audio ottenuta può risultare migliore, ma è necessario assicurarsi che il ricevitore/amplificatore la supporti.
 - **Flusso dati** – trasmette l'audio in formato bitstream compresso al ricevitore/amplificatore. Scegliere questa opzione se il ricevitore/amplificatore è in grado di decodificare Dolby Digital e/o DTS.

NOTA

A causa di limitazioni di copyright e di banda, l'audio SACD non può essere trasmesso attraverso l'uscita audio ottica/coassiale, e l'audio ad alta risoluzione su DVD-Audio e dischi Blu-ray sarà trasmesso con una risoluzione ridotta. Per ulteriori dettagli si rimanda a pag. 16.

4. **Modalità DVD-Audio:** per selezionare quale porzione di un DVD-Audio riprodurre.
- **DVD-Audio** (default) – riproduce la porzione DVD-Audio del disco con audio ad alta risoluzione
 - **DVD-Video** – riproduce la porzione DVD-Video del disco con audio Dolby Digital o DTS.
5. **Priorità SACD:** per selezionare quale layer audio riprodurre per i SACD (Super Audio CD).
- **Multicanale** (default) – riproduce il layer audio surround multicanale ad alta risoluzione
 - **Stereo** – riproduce il layer audio stereo a due canali ad alta risoluzione
 - **Modalità CD** – riproduce il layer CD di un disco SACD ibrido
6. **Uscita SACD:** per selezionare il formato di output audio per la riproduzione dei SACD.
- **Auto** (default) – il lettore verifica il dispositivo connesso all'uscita HDMI per determinare automaticamente quale formato audio (DSD o PCM) utilizzare per la riproduzione di SACD.

OPZIONI DEL MENU IMPOSTAZIONI

- **PCM** – i dati contenuti nel SACD vengono convertiti in dati PCM multicanale ad alta risoluzione. I dati convertiti vengono poi trasmessi via HDMI o DAC interno (convertitore digitale – analogico) per le porte di uscita audio analogiche. Se per ascoltare dischi SACD si utilizza un ricevitore che supporta HDMI v.1.1, selezionare questa opzione. Selezionare questa opzione anche nel caso in cui si preferisca la qualità sonora della conversione DSD>PCM.
 - **DSD** – i dati DSD (Direct Stream Digital) del SACD vengono trasmessi via HDMI senza alcuna conversione. Per le uscite audio analogiche, i dati DSD vengono convertiti in segnale analogico direttamente dal DAC interno. Selezionare questa opzione se si utilizza un ricevitore che supporta HDMI v.1.2a con DSD su HDMI o si preferisce la qualità sonora della conversione diretta DSD>analogico.
7. **A/V Sync:** per aggiungere un leggero ritardo all'audio in modo da sincronizzarlo al video. È possibile utilizzare i tasti **FRECCIA SINISTRA/DESTRA** sul telecomando per aumentare/diminuire il ritardo audio. Il ritardo può essere impostato in incrementi di 10ms e all'interno di un range compreso tra -100ms e +200ms. Il ritardo sarà applicato a tutti i terminali di uscita, compresi HDMI, coassiale, ottico, stereo (o 7.1)

NOTA

- L'effetto di ritardo audio potrebbe essere diverso per ciascuno dei terminali di uscita in ragione dei diversi algoritmi di elaborazione audio e percorsi di segnale utilizzati. Regolare il parametro in funzione del terminale di uscita effettivamente in uso.
- I valori negativi servono ad annullare il ritardo audio che il lettore applica automaticamente. A seconda della sorgente video e del tempo necessario per l'elaborazione del video, il chip decoder principale applica automaticamente un ritardo audio per ottimizzare la sincronizzazione audio/video. L'impostazione manuale di valori negativi riduce il ritardo audio automatico; con valori positivi si applica un ritardo aggiuntivo. Con valori negativi che superano il ritardo automatico del lettore si annullerà totalmente il ritardo automatico. Ad esempio se il valore A/V Sync è impostato manualmente su -100 ms e per la sorgente video in uso il lettore applica un ritardo automatico di 70ms, il risultato finale sarà quello di annullare il ritardo di 70ms, e l'audio non verrà ritardato in alcun modo. Non è possibile utilizzare questa impostazione per anticipare l'audio rispetto al video.

Tabella di riferimento del segnale audio

I dischi Blu-ray possono contenere diversi formati di segnale audio, alcuni dei quali ad alta risoluzione come Dolby True HD e DTS-HD Master Audio. I dischi Blu-ray offrono inoltre molte componenti audio opzionali, come il programma audio secondario e gli effetti sonori del menu. Il menu **Impostazione uscita audio** del lettore consente di configurare l'output audio in base alle proprie preferenze specifiche. La seguente tabella fornisce un riferimento in merito alla tipologia di segnale audio che è possibile ottenere.

Quando **Audio secondario** è impostato su **Off** :

Porte di uscita Impostaz. Form. sorgente	Uscita HDMI		Uscita coassiale/ottica		Uscita analogica multicanale
	Bitstream (flusso dati)	LPCM	Bitstream (flusso dati)	LPCM	
LPCM 2ch	LPCM 2ch	LPCM 2ch	LPCM 2ch	LPCM 2ch	2ch
LPCM 5.1ch	LPCM 5.1ch	LPCM 5.1ch	DTS 5.1ch	LPCM 2ch	5.1ch
LPCM 7.1ch	LPCM 7.1ch	LPCM 7.1ch	DTS 5.1ch	LPCM 2ch	7.1ch
Dolby Digital	Dolby Digital	LPCM 5.1ch	Dolby Digital	LPCM 2ch	5.1ch
Dolby Digital Plus	Dolby Digital Plus	LPCM fino a 7.1ch	Dolby Digital	LPCM 2ch	Fino a 7.1ch
Dolby TrueHD	Dolby TrueHD	LPCM fino a 192kHz 24-bit 7.1ch	Dolby Digital	LPCM 2ch	Fino a 7.1ch
DTS	DTS	LPCM fino a 7.1ch	DTS	LPCM 2ch	Fino a 7.1ch
DTS-HD Alta Risoluzione	DTS-HD Alta Risoluzione	LPCM fino a 7.1ch	DTS (core)	LPCM 2ch	Fino a 7.1ch
DTS-HD Master Audio	DTS-HD Master Audio	LPCM fino a 96kHz 24-bit 7.1ch o 192kHz 24-bit 2ch	DTS (core)	LPCM 2ch	Fino a 7.1ch

Quando **Audio secondario** è impostato su **On** e il lettore legge un disco con una traccia audio secondaria o suoni del menu:

Porte di uscita Impostaz. Form. sorgente	Uscita HDMI		Uscita coassiale/ottica		Uscita analogica multicanale
	Bitstream (flusso dati)	LPCM	Bitstream (flusso dati)	LPCM	
LPCM 2ch	LPCM 2ch	LPCM 2ch	LPCM 2ch	LPCM 2ch	2ch
LPCM 5.1ch	LPCM 5.1ch	LPCM 5.1ch	DTS 5.1ch	LPCM 2ch	5.1ch
LPCM 7.1ch	LPCM 7.1ch	LPCM 7.1ch	DTS 5.1ch	LPCM 2ch	7.1ch
Dolby Digital	Dolby Digital*	LPCM fino a 5.1ch	Dolby Digital*	LPCM 2ch	5.1ch
Dolby Digital Plus	Dolby Digital*	LPCM fino a 7.1ch	Dolby Digital*	LPCM 2ch	Fino a 7.1ch
Dolby TrueHD	Dolby Digital*	LPCM fino a 192kHz 24-bit 7.1ch	Dolby Digital*	LPCM 2ch	Fino a 7.1ch
DTS	DTS*	LPCM fino a 7.1ch	DTS*	LPCM 2ch	Fino a 7.1ch
DTS-HD Alta Risoluzione	DTS*	LPCM fino a 7.1ch	DTS*	LPCM 2ch	Fino a 7.1ch
DTS-HD Master Audio	DTS*	LPCM fino a 7.1ch	DTS*	LPCM 2ch	Fino a 7.1ch

Nota: Tutti i segnali di output audio sono un mix di audio primario, secondario e suoni dei menu. Dolby Digital* e DTS * indicano l'audio mixato ricodificato nel formato bitstream originario.

Opzioni di formato audio raccomandate

In funzione del metodo di collegamento audio/video in uso, potrebbe essere necessario regolare le opzioni dell'Impostazione uscita audio del lettore UDP-203 in modo che corrispondano alla configurazione specifica. Fare riferimento ai metodi di collegamento audio e video descritti precedentemente in questo manuale e alle seguenti istruzioni di impostazione audio.

Collegamento audio diretto al TV

Se il lettore è collegato direttamente al TV via HDMI (come descritto a pag. 13) o mediante cavi DVI e audio L/R analogici, si raccomanda di utilizzare le seguenti opzioni di formato audio:

- **Audio secondario:** **On**
- **Formato audio HDMI:** **LPCM**
- **Uscita SACD:** **PCM**
- **Uscita S/PDIF:** (qualunque – non in uso)

Audio digitale multicanale al ricevitore via HDMI

Se il lettore è collegato a un ricevitore o processore A/V con ingressi HDMI (come descritto a pag.12), è possibile inviare tutti i formati audio correnti al proprio ricevitore in formato digitale puro. Per ottenere l'audio migliore possibile via HDMI, potrebbe essere necessario impostare le opzioni seguenti sul menu

Impostazioni uscita audio del lettore:

- Se il ricevitore supporta HDMI v.1.3 con capacità di decodifica per formati audio lossless ad alta risoluzione come Dolby TrueHD e DTS-HD Master Audio, impostare le seguenti opzioni di uscita audio:
 - **Audio secondario:** **Off** (o **On** se si desidera l'audio secondario)
 - **Formato audio HDMI:** **Bitstream (flusso dati)**
 - **Uscita SACD:** **PCM** (o **DSD** se il ricevitore supporta DSD su HDMI)
 - **Uscita S/PDIF:** (qualunque – non in uso)
- Se il ricevitore supporta audio PCM multicanale HDMI v. 1.1/ 1.2, ma non formati audio lossless ad alta risoluzione come Dolby TrueHD e DTS-HD Master Audio, impostare le seguenti opzioni di uscita audio:
 - **Audio secondario:** **Off** (o **On** se si desidera l'audio secondario)
 - **Formato audio HDMI:** **LPCM**
 - **Uscita SACD:** **PCM** (o **DSD** se il ricevitore supporta DSD su HDMI)
 - **Uscita S/PDIF:** (qualunque – non in uso)

Audio analogico multicanale al ricevitore

Se il lettore è collegato a un ricevitore A/V attraverso jack audio analogico 7.1ch o 5.1ch mediante 8 o 6 cavi RCA (come descritto a pag. 15), è possibile riprodurre tutti i formati audio supportati e ascoltarli con il ricevitore A/V e sistemi surround. Si raccomandano le seguenti opzioni di impostazione dell'uscita audio:

- **Audio secondario:** **Off** (o **On** se si desidera l'audio secondario)
- **Formato audio HDMI:** **Off**
- **Uscita SACD:** **PCM** o **DSD** (in funzione delle preferenze di ascolto)
- **Uscita S/PDIF:** (qualunque – non in uso)

OPZIONI DEL MENU IMPOSTAZIONI

Inoltre, impostare **Configurazione altoparlanti** nel menu **Elaborazione audio**:

- Impostare **Downmix** su **7.1 ch** oppure **5.1 ch**.
- Impostare la dimensione degli altoparlanti e il subwoofer in base al proprio hardware audio (si rimanda a pag. 65).
- Abilitare o selezionare gli ingressi analogici multicanale sul ricevitore.

Audio analogico stereo al ricevitore

Se si ascoltano prevalentemente contenuti stereo, o se il ricevitore offre solamente collegamenti audio stereo, utilizzare i cavi analogici RCA per collegare i terminali FL (Frontale sinistro) e FR (frontale destro) del lettore al ricevitore (come descritto a pag. 15). Si raccomandano le seguenti opzioni di impostazione dell'uscita audio:

- **Audio secondario:** Off (o On se si desidera l'audio secondario)
- **Formato audio HDMI:** Off
- **Uscita SACD:** PCM o DSD (in funzione delle preferenze di ascolto)
- **Uscita S/PDIF:** (qualunque – impostato su **192k LPCM** potrebbe aiutare a ottenere la migliore qualità di audio analogico)

Audio digitale coassiale od ottico al ricevitore

Se lettore è connesso a un ricevitore A/V con ingressi coassiale/ottico (come descritto a pag. 16), che supporta la decodifica Dolby Digital e DTS, si raccomandano le seguenti opzioni di impostazione dell'uscita audio:

- **Audio secondario:** Off (o On se si desidera l'audio secondario)
- **Formato audio HDMI:** Off
- **Uscita SACD:** (qualunque – SACD non disponibile sulle uscite S/PDIF)
- **Uscita S/PDIF:** **Bitstream (flusso dati)**

Elaborazione audio

La sezione **Elaborazione audio** del **Menu impostazioni** consente di configurare le modalità con cui il lettore elaborerà i segnali audio prima di trasmetterli all'uscita. In questa sezione, tutte le impostazioni si applicano unicamente alle uscite audio analogiche, ad eccezione del Controllo range dinamico (DRC) che si applica anche all'audio HDMI.

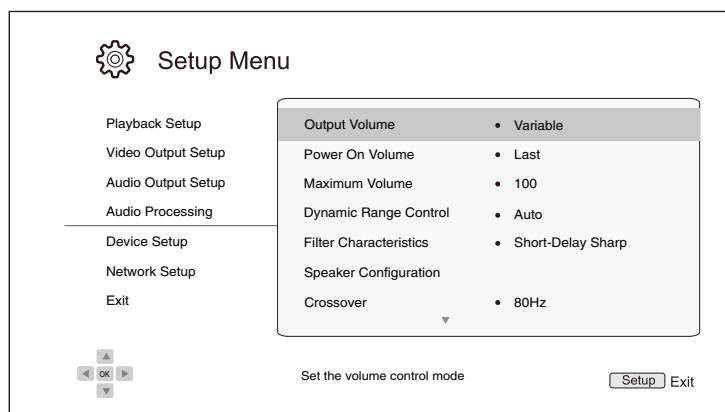

1. **Volume di output:** per abilitare o disabilitare il controllo del volume analogico (noto anche come Audio variabile). Le opzioni disponibili sono:
 - **Variabile** (default) – abilita il controllo del volume analogico. Utilizzare i tasti **VOL+/-** sul telecomando per aumentare/diminuire il livello dell'output audio analogico (il massimo è 100).
 - **Fisso** – disabilita il controllo del volume analogico. I tasti **VOL+/-** sul telecomando non avranno effetto sull'output audio analogico e il livello del volume rimarrà fisso su 100.

2. **Volume di accensione:** per impostare il livello del volume iniziale all'accensione. Questa opzione sarà applicata alle uscite audio stereo e 7.1ch.
 - **Ultimo** (default) – all'accensione il volume è quello impostato prima dello spegnimento del lettore. Si tratta della scelta raccomandata per l'uso normale.
 - **40** (personalizzato) – consente di accendere il lettore con il livello di volume preferito. È possibile utilizzare i tasti **FRECCIA SINISTRA/DESTRA** sul telecomando per aumentare/diminuire il livello del volume. Il livello predefinito è 40.

3. **Volume max:** per impostare il livello di volume massimo. Questa opzione sarà applicata alle uscite audio stereo e 7.1ch. È possibile utilizzare i tasti **FRECCIA SINISTRA/DESTRA** sul telecomando per aumentare/diminuire il livello del volume. Il valore predefinito è 100.

4. **Controllo range dinamico:** per impostare il parametro di compressione del range dinamico (DRC). La compressione del range dinamico corregge picchi e valli sonori comuni con l'audio digitale a piena gamma. Abilitare la funzione DRC potrebbe rendere più percepibile l'audio durante l'ascolto a basso volume. Disabilitare la funzione ripristina l'energia sonora presente nella registrazione originale.
 - **Auto** (default) – riproduce il range dinamico specificato dal disco. Questa opzione si applica solamente ad alcuni dischi Blu-ray che dispongono di istruzioni DRC codificate nelle tracce audio Dolby True HD.

OPZIONI DEL MENU IMPOSTAZIONI

- **On** – abilita la compressione del range dinamico per tutti i formati audio Dolby e DTS. Questa opzione si applica a tutti i DVD e dischi Blu-ray.
- **Off** – disabilita la compressione del range dinamico.

NOTA

- La compressione del range dinamico si applica all'uscita audio analogica e alle uscite audio digitali (HDMI, coassiale e ottica) quando il formato dell'audio è impostato su PCM.

5. **Caratteristiche filtro:** per configurare il filtro digitale per il DAC audio. Alcuni utenti potrebbero preferire una specifica tipologia di filtro rispetto alle altre.
 - **Sharp Roll-off** – seleziona il filtro Sharp Roll-off.
 - **Short-Delay Sharp** (default) – seleziona il filtro Short-Delay Roll-off.
 - **Slow Roll-off** – seleziona il filtro Slow Roll-off.
 - **Short-Delay Slow** – seleziona il filtro Short-Delay Slow Roll-off.
 - **Super Slow** – seleziona il filtro Super Slow Roll-off.
6. **Configurazione altoparlanti:** nel menu **Configurazione altoparlanti** è possibile configurare le impostazioni degli altoparlanti come ad esempio la modalità downmix, il numero di altoparlanti, la loro distanza, le loro dimensioni e il livello di taglio. Il menu **Configurazione altoparlanti** illustra la collocazione degli altoparlanti in modo da assistere l'utente nella configurazione corretta dei rispettivi parametri. Si rimanda alla sezione **Configurazione altoparlanti** a pag.64 per i dettagli di ciascuna opzione.
7. **Crossover:** per impostare la gestione dei bassi per tutti gli altoparlanti. Quando la dimensione dell'altoparlante è impostata su **Piccolo** nel menu **Configurazione altoparlanti** (fare riferimento a pag.65), i bassi al di sotto della specifica frequenza non vengono trasmessi agli altoparlanti al fine di ridurre possibili distorsioni, e se è disponibile il subwoofer saranno rinviati a quest'ultimo. Quando le dimensioni di tutti gli altoparlanti sono impostate su **Grande**, non vi è nessuna gestione dei bassi.
 - **40Hz / 50Hz / 60Hz / 70Hz / 80Hz / 90Hz / 100Hz / 110Hz / 120Hz / 130Hz / 140Hz / 150Hz / 160Hz / 200Hz / 250Hz** – queste sono le frequenze di crossover disponibili. È possibile premere i tasti **FRECCIA SU/GIU** e il tasto **ENTER** per effettuare la selezione. Questa opzione si applica a tutti gli altoparlanti (centrale frontale, surround e surround posteriore). Il parametro di frequenza di crossover preimpostato è **80Hz**.
8. **Modalità DTS Neo:6:** per abilitare l'elaborazione audio DTS Neo:6 e selezionare la modalità di ascolto. Si tratta di un'elaborazione del segnale digitale che può espandere la sorgente stereo originale a un surround 7.0 (L, R, C, Ls, Rs, Lr, Rr) o 7.1 (con gestione dei bassi).
 - **Musica** – abilita l'elaborazione audio DTS Neo:6 per le sorgenti musicali stereo.
 - **Cinema** – abilita l'elaborazione audio DTS Neo:6 per TV box digitali o sorgenti film stereo.
 - **Off** (default) – disabilita DTS Neo:6 per mantenere la qualità audio originale.

Configurazione altoparlanti

Nel menu **Configurazione altoparlanti** è possibile configurare le impostazioni degli altoparlanti come ad esempio la modalità downmix, il numero di altoparlanti, la loro distanza, le loro dimensioni e il livello di taglio. Il menu **Configurazione altoparlanti** illustra la collocazione degli altoparlanti in modo da assistere l'utente nella configurazione corretta dei rispettivi parametri.

Accedendo al menu, il cursore si posiziona sull'altoparlante frontale sinistro. È possibile utilizzare i tasti **FRECCIA SINISTRA/DESTRA** per spostare il cursore. Il tasto **FRECCIA DESTRA** muove il cursore in senso orario e il tasto **FRECCIA SINISTRA** lo muove in senso antiorario. Quando il cursore è posizionato sulle opzioni **Downmix**, **Test Tone** o **Esci**, per evidenziare le opzioni è inoltre possibile utilizzare i tasti **FRECCIA SU/GIU**.

NOTA

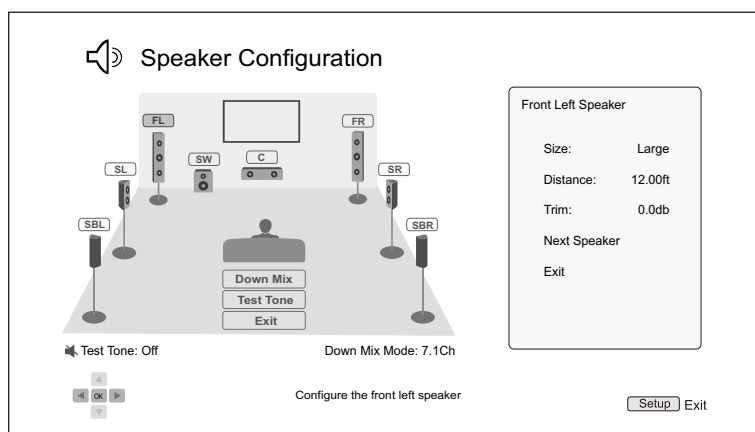

- **Controllo range dinamico (DRC) e A/V Sync** interessano anche le uscite HDMI, coassiale e ottica.
- **Configurazione altoparlanti** si applica principalmente alle uscite audio analogiche multicanale. In ogni caso, quando **Uscita S/PDIF** è impostato su **LPCM** nel **Menu impostazioni**, il segnale diventa una versione stereo in down-mix del segnale multicanale che viene inviato alle uscite audio analogiche multicanale. Pertanto il segnale LPCM dall'uscita coassiale e ottica è interessato dalle impostazioni di **Configurazione altoparlanti**.
- L'uscita HDMI non è interessata dalle impostazioni di **Configurazione altoparlanti** e nemmeno le uscite coassiale ed ottica quando **Uscita S/PDIF** è impostato su **Flusso dati**.

Modalità downmix

Il downmix è il processo di conversione dell'audio multicanale ad un numero di canali inferiore, ad esempio la conversione da una sorgente 5.1ch a stereo, o la conversione da una sorgente 7.1ch a 5.1ch. Il downmix fa in modo che l'output audio dal lettore si adatti al numero preciso di altoparlanti disponibili nel proprio home theatre.

La modalità downmix corrente è visualizzata nell'angolo in basso a destra della figura che illustra la collocazione degli altoparlanti. Per modificare le impostazioni del downmix, premere il tasto **ENTER** mentre il cursore è posizionato sull'opzione **Downmix**. Sono disponibili le seguenti modalità di downmix:

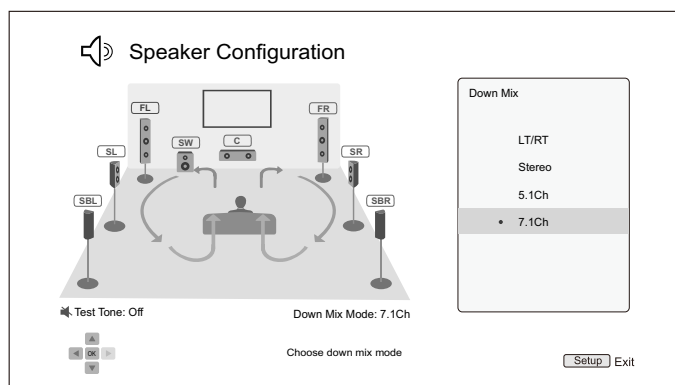

- **LT/RT** – Left Total/Right Total. I canali centrale e surround vengono mixati nei due canali frontali in base alla matrice LT/RT. Un ricevitore Dolby Pro Logic decodificherà l'audio a due canali in audio surround.
- **Stereo** – questa modalità effettua il downmix dell'audio multicanale trasformandolo in output stereo a due canali. Per contenuti stereo originali, l'output rimane invariato. Per contenuti multicanale originali, i canali surround e centrale verranno mixati con i canali frontali destro e sinistro. Si raccomanda questa impostazione per l'utilizzo con televisori o ricevitori/amplificatori stereo.
- **5.1ch** – questa modalità abilita l'output audio 5.1 decodificato. Il numero di canali di output effettivi dipende dal disco. Se il contenuto della sorgente ha più canali, i canali di surround posteriore saranno mixati in quelli surround.
- **7.1Ch** (default) – questa modalità abilita l'output audio 7.1 decodificato. Il numero di canali di output effettivi dipende dal disco. Per il contenuto a 6.1 canali, gli altoparlanti di surround posteriore destro e sinistro trasmetteranno entrambi lo stesso canale di surround posteriore.

Test tone (tono di test)

I toni di test sono suoni creati artificialmente che vengono usati per testare il sistema di altoparlanti audio e aiutare a identificare eventuali difetti di cablaggio. Come impostazione predefinita, **Test Tone** è impostato su **Off**, e lo stato è visualizzato nell'angolo in basso a sinistra dello schermo.

Per dare inizio al test, premere i tasti **FRECCIA** per evidenziare l'opzione **Test Tone** e premere il tasto **Enter** per modificare lo stato in **On**. Premere i tasti **FRECCIA** per selezionare un altoparlante: si sentiranno i suoni di test. Per arrestare il processo, premere i tasti **FRECCIA** per evidenziare l'opzione **Test Tone** e in seguito il tasto **Enter** per modificare lo stato in **Off**.

Si ricorda che i toni di test funzionano solamente con le uscite audio analogiche multicanale e sono adatti unicamente per finalità di identificazione dei canali. Per una configurazione degli altoparlanti più completa, si raccomanda di utilizzare i toni di test dedicati disponibili su dischi di calibrazione audio professionali.

Configurazione altoparlanti

È possibile impostare la dimensione, la distanza e il livello di taglio per ciascuno degli altoparlanti utilizzando i tasti **FRECCIA SINISTRA/DESTRA** per spostare il cursore ed evidenziare l'altoparlante, poi premere il tasto **ENTER**. Il menu **Impostazioni altoparlanti** sul lato destro dello schermo verrà attivato. Nel menu **Impostazioni altoparlanti**, utilizzare i tasti **FRECCIA SU/GIÙ** per selezionare un parametro e poi premere il tasto **ENTER** per modificarlo. Per uscire dal menu **Impostazioni**

OPZIONI DEL MENU IMPOSTAZIONI

altoparlanti e tornare all'illustrazione relativa alla configurazione degli stessi, premere il tasto **FRECCIA SINISTRA** o selezionare l'opzione **Esci**. È poi possibile passare a configurare l'altoparlante successivo selezionando l'opzione **Altoparlante successivo**.

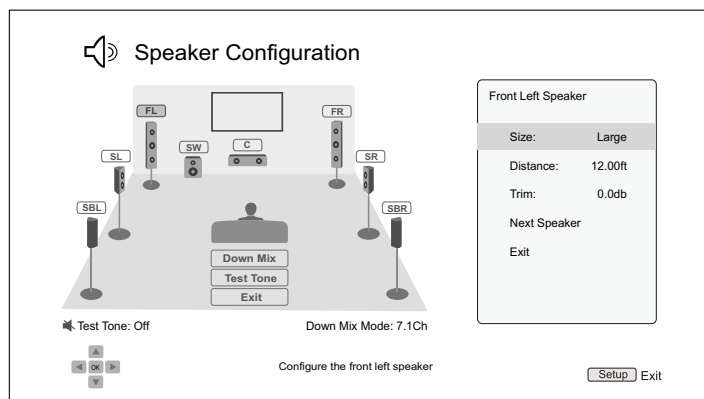

Possono essere configurati i seguenti parametri:

1. **Dimensioni:** i seguenti parametri relativi alla dimensione degli altoparlanti controllano il relativo filtro dei bassi:
 - **Grande** – tutto il contenuto audio viene trasmesso all'altoparlante corretto.
 - **Piccolo** – tutto il contenuto audio, ad eccezione delle frequenze dei bassi, viene trasmesso all'altoparlante corretto. Lo scopo è quello di ridurre le possibili distorsioni. Se è disponibile un subwoofer, le frequenze dei bassi vengono rinviate al subwoofer. In alternativa vengono eliminate. Il limite superiore della frequenza dei bassi è impostato dal parametro **Crossover** nel **Menu impostazioni** (per i dettagli si rimanda a pag. 63).
 - **Off** – l'altoparlante per la posizione corrispondente non esiste. L'audio per l'altoparlante mancante viene rinvio agli altri altoparlanti oppure scartato se il rinvio non è possibile.
 - **On** (solo per subwoofer) – specifica che è disponibile un subwoofer.

NOTA

- La **Dimensione** degli altoparlanti frontali, surround e surround posteriore è configurata a coppie. Ogni modifica nella dimensione di un altoparlante modificherà automaticamente l'altro altoparlante della coppia.

2. **Distanza:** i parametri di distanza degli altoparlanti impostano il controllo del ritardo per il canale audio corrispondente. Il ritardo serve a compensare la differenza temporale di propagazione dell'audio determinata dalla collocazione degli altoparlanti.

Tale compensazione non è necessaria se il ricevitore A/V ha la capacità di regolare il ritardo del canale e compensare le differenze determinate dalla distanza degli altoparlanti. Tuttavia, se il ricevitore non è dotato di tali funzioni (la maggior parte dei ricevitori non offre queste funzioni per gli ingressi analogici multicanale) è possibile regolarle tramite il lettore. La funzione si applica solamente se il lettore decodifica audio multicanale. Se si utilizza un output audio bitstream al ricevitore A/V, l'audio bitstream non viene regolato per il ritardo determinato dalla distanza degli altoparlanti.

OPZIONI DEL MENU IMPOSTAZIONI

Una tipica collocazione degli altoparlanti a 7.1 canali e le relative distanze sono illustrate di seguito.

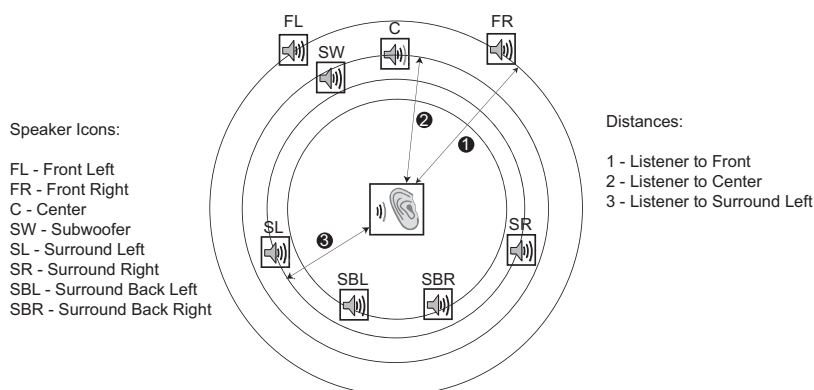

Nella figura sopra, si misuri la distanza (in piedi) dalla posizione di ascolto principale agli altoparlanti frontale sinistro (FL) o frontale destro (FR). Inserire la distanza degli altoparlanti frontali (❶ nella figura) nel menu **Configurazione altoparlanti**.

Misurare ora la distanza (in piedi) dall'altoparlante centrale (❷) alla posizione di ascolto. Spostare il cursore per evidenziare l'altoparlante centrale nella pagina di impostazione del ritardo canale e inserire la distanza in piedi (il più precisamente possibile). Ripetere per ciascuno degli altoparlanti del sistema (Centrale, Surround sinistro, Surround destro, Surround posteriore sinistro, Surround posteriore destro e Subwoofer) a disposizione. Il lettore inserirà il ritardo corretto al fine di assicurare che le onde sonore dai diversi altoparlanti giungano all'ascoltatore nello stesso momento.

È possibile impostare le distanze in modo indipendente per ciascun altoparlante. Le distanze degli altoparlanti possono essere impostate alla distanza effettiva tra gli altoparlanti stessi.

Nel caso in cui le impostazioni del ritardo canale non corrispondano alla configurazione degli altoparlanti, impostare tutte le distanze allo stesso valore e utilizzare il ricevitore/amplificatore per impostare il ritardo del canale.

- 3. Taglio:** i parametri del livello di taglio degli altoparlanti impostano il volume di ciascun singolo canale. Il taglio del canale generalmente non è necessario, poiché la maggior parte dei ricevitori A/V ha la capacità di regolare il taglio del canale e compensare le differenze di sensibilità degli altoparlanti. Tuttavia, se il ricevitore non dispone di tali funzioni (molti ricevitori non supportano il taglio del canale per i propri ingressi analogici multicanale), è possibile regolare il taglio del canale attraverso il lettore. Per risultati più precisi si raccomanda di utilizzare i toni di test di un disco di calibrazione, come ad esempio *Digital Video Essentials HD Basics*, e un misuratore del livello di pressione acustica. Il livello di taglio può essere impostato su +/- 10dB in incrementi da 0,5 dB.

NOTA

- Impostare **Taglio** su valori superiori a 0dB potrebbe comportare una distorsione, se il livello dell'audio originale è già alto. In questo caso l'onda risulta tagliata ed è percepibile una distorsione. In questa situazione è necessario ridurre il **Taglio** fino a rimuovere detta distorsione. Quando si utilizza il **Taglio** per gli altoparlanti, si raccomanda di impostare il **Taglio** dell'altoparlante meno sensibile su 0dB e quello degli altri altoparlanti su valori negativi.
- Ciascun altoparlante può essere impostato su livelli di taglio differenti senza limitazioni legate all'accoppiamento.

Impostazione dispositivo

La sezione **Impostazione dispositivo** del **Menu impostazioni** consente di configurare opzioni aggiuntive del lettore legate all'hardware e alle funzioni di controllo.

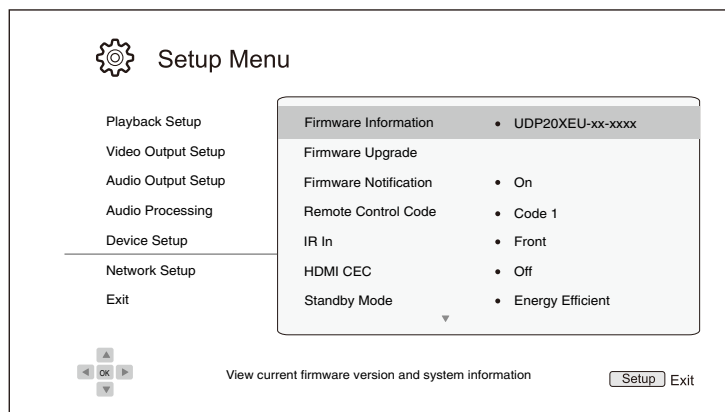

1. **Informazioni firmware:** per visualizzare la versione del firmware attualmente installata.
2. **Aggiornamento firmware:** per aggiornare il firmware del lettore. Questa operazione è disponibile unicamente quando la riproduzione è completamente arrestata o quando non è inserito alcun disco.

Il firmware è il software di sistema che controlla le caratteristiche e le funzioni del lettore. Poiché le specifiche relative ai dischi Blu-ray sono nuove e in evoluzione, è possibile che un disco Blu-ray creato dopo la fabbricazione del lettore sia dotato di alcune nuove caratteristiche del formato. Per assicurare la migliore visione possibile, il lettore potrebbe necessitare di un aggiornamento periodico del firmware. Si prega di consultare il sito web di OPPO Digital www.oppodigital.co.uk per verificare la presenza di aggiornamenti del firmware e ottenere le istruzioni per la relativa installazione.

Ci sono tre modalità per aggiornare il firmware del lettore.

- **Tramite USB** – è possibile scaricare i file del firmware dal sito web di OPPO Digital su un drive USB e poi utilizzare il drive USB per aggiornare il lettore. Si rimanda alle istruzioni che appariranno sulla pagina web del download del firmware.
 - **Tramite disco** – è possibile richiedere un disco di aggiornamento del firmware ad OPPO Digital oppure scaricare un'immagine disco dal sito web di OPPO Digital e creare il proprio disco di aggiornamento. Si rimanda alle istruzioni che appariranno nel disco di aggiornamento.
 - **Tramite rete** – se il lettore dispone di una rete Internet funzionante (si rimanda alle pagg. 18 e 73), è possibile aggiornare il lettore direttamente tramite Internet. Fare riferimento alle istruzioni che vengono visualizzate sullo schermo del TV.
3. **Notifica firmware:** consente di scegliere se il lettore debba automaticamente verificare la disponibilità di nuove versioni del firmware sul server Internet e comunica all'utente la presenza di un nuovo firmware.
 - **On** (default) – verifica automaticamente l'esistenza di nuove versioni del firmware comunicandolo all'utente. È necessaria una connessione Internet funzionante.
 - **Off** – non verifica automaticamente l'esistenza di nuove versioni del firmware.

OPZIONI DEL MENU IMPOSTAZIONI

4. **Codice telecomando:** il lettore UDP-203 può rispondere a uno di quattro codici telecomando. Quello impostato di default è il "Codice 1". Qualora si disponga di altri prodotti OPPO collocati vicino al lettore, essi potrebbero rispondere al telecomando del lettore UDP-203. Per evitarlo, è possibile selezionare un codice diverso. I codici disponibili sono:

- **Codice 1** (default) – codice del telecomando del lettore OPPO impostato su 1. Si tratta del codice predefinito.
- **Codice 2** – codice del telecomando del lettore OPPO impostato su 2. Utilizzare questo codice se si dispone di altri prodotti OPPO collocati vicino al lettore UDP-203.
- **Codice 3** – codice del telecomando del lettore OPPO impostato su 3. Utilizzare questo codice se si dispone di altri prodotti OPPO collocati vicino al lettore UDP-203.
- **Codice Alt.** – codice telecomando alternativo. Il codice telecomando alternativo consente agli utenti di programmare i propri telecomandi universali forniti con il TV, con il proiettore o il ricevitore A/V per renderli compatibili con il lettore OPPO. Se il telecomando universale dispone di una funzione di controllo di lettore DVD, programmarla con il codice per i lettori DVD Toshiba, Philips, Magnavox, Marantz oppure Zenith. Poiché ogni marchio di telecomandi potrebbe avere diversi codici a disposizione, potrebbe essere necessario fare qualche tentativo con codici diversi per trovarne uno funzionante.

Quando si sceglie un nuovo codice telecomando, è necessario impostare il telecomando affinché utilizzi il medesimo codice. Una volta selezionato **Codice Alt.** il telecomando fornito non comanderà più il lettore e sarà necessario utilizzare un telecomando universale con il codice impostato correttamente.

5. **IR In:** il lettore UDP-203 è dotato di due porte IR In che consentono all'utente di impostare il lettore per ricevere i segnali del telecomando dalla parte anteriore o da quella posteriore.

- **Fronte** (default) – abilita la porta IR In frontale alla ricezione dei segnali del telecomando.
- **Retro** – abilita la porta IR In posteriore alla ricezione dei segnali del telecomando.

6. **HDMI CEC:** per impostare la modalità HDMI Consumer Electronics Control (CEC). Si tratta di una caratteristica HDMI opzionale che abilita un uso più pratico del telecomando e l'impostazione automatica dei dispositivi elettronici con collegamento HDMI. La funzione consente di utilizzare un unico telecomando per gestire diversi dispositivi collegati via HDMI. Ad esempio, è possibile utilizzare il telecomando del TV per controllare la riproduzione del lettore Blu-ray. Quando si avvia la riproduzione di un disco dal lettore Blu-ray, la funzione di impostazione automatica è in grado di accendere il TV automaticamente e passare all'ingresso appropriato. Può altresì spegnere il lettore automaticamente quando si spegne il TV. L'implementazione e la compatibilità per questa caratteristica possono variare in funzione del fabbricante del dispositivo. Ogni fabbricante infatti potrebbe implementare solo qualche caratteristica oppure aggiungere le proprie funzioni proprietarie. L'implementazione della funzione HDMI CEC specifica del singolo fabbricante viene spesso denominata con un marchio proprietario come "... Link" oppure "... Sync". Il lettore UDP-203 offre tre modalità HDMI CEC per la sua porta di uscita HDMI (Main):

- **Off** (default) – la funzione HDMI CEC è disabilitata sul terminale di uscita HDMI. Il lettore non risponderà ai comandi HDMI CEC da altri dispositivi, né imposterà automaticamente altri dispositivi.
- **On** – la funzione HDMI CEC è abilitata sul terminale di uscita HDMI. Utilizzare questa modalità se gli altri dispositivi sono compatibili con il lettore.
- **Limitato** - HDMI CEC è abilitato sull'uscita HDMI ma il lettore UDP-203 risponderà solamente ai comandi di controllo della riproduzione. Non funzioneranno i comandi di accensione/spegnimento e selezione dell'ingresso. Utilizzare questa modalità se non si desidera che la funzione di impostazione automatica accenda/spenga i propri dispositivi.

OPZIONI DEL MENU IMPOSTAZIONI

7. **Modalità standby:** per scegliere tra due modalità di standby. Nella modalità **Energia efficiente**, il lettore consuma un quantitativo di corrente minimo ma impiega più tempo per avviarsi all'accensione. Nella modalità **Standby di rete**, il lettore può essere richiamato dalla rete e riavviarsi più in fretta, a fronte di un consumo di energia elettrica supplementare in fase di standby.
 - **Energia efficiente** (default) – il lettore impiegherà più tempo per avviarsi, ma in modalità standby il consumo energetico sarà inferiore. Si tratta della scelta raccomandata per l'uso normale.
 - **Standby di rete** – questa modalità consente di richiamare il lettore in modalità standby tramite la rete. Il lettore impiega meno tempo per avviarsi ma consuma più energia in modalità standby.
8. **Spegnimento automatico:** per consentire al lettore di spegnersi automaticamente dopo 30 minuti di inattività. In questo modo si riduce il consumo energetico, prolungando la vita utile del lettore.
 - **On** – abilita lo spegnimento automatico.
 - **Off** (default) – disabilita lo spegnimento automatico.
9. **Timer sleep:** per specificare il quantitativo di tempo che deve trascorrere prima che il lettore si spenga automaticamente.
 - **Off** (default) – il lettore non si spegne automaticamente.
 - **30/45/60/90/120 min** – trascorso il tempo specificato, il lettore si spegne automaticamente. È possibile premere i tasti **FRECCIA SU/GIU** ed **ENTER** per selezionare il tempo desiderato. Dopo la selezione, i minuti rimanenti saranno visualizzati alla destra dell'opzione "Timer sleep".
10. **Sorgente iniziale:** per impostare la sorgente di input iniziale dopo l'accensione. Si raccomanda di impostare questa opzione unicamente se si intende utilizzare il lettore come processore dedicato o pre-amplificatore.
 - **Blu-Ray** (default) – all'accensione appare il menu Home Blu-ray. Si tratta della scelta raccomandata per l'uso normale.
 - **Ultimo** – all'accensione viene visualizzata l'ultima sorgente in ingresso. In funzione della disponibilità del dispositivo di input, potrebbe essere visualizzato uno schermo bianco con il messaggio di avviso "Nessun segnale".
11. **Luminosità pannello frontale:** consente di controllare l'intensità di visualizzazione delle finestre di informazione VFD (display fluorescente a vuoto) del pannello frontale e dell'indicatore luminoso **Power**. Se il display dovesse distrarre dalla visione del video, questa opzione consente di oscurarlo o spegnerlo.
 - **Standard** (default) – la finestra VFD e l'indicatore luminoso **Power** sono al massimo della luminosità.
 - **Oscurato** – la finestra VFD e l'indicatore luminoso **Power** sono a luminosità ridotta.
 - **Off** – la finestra VFD e l'indicatore luminoso **Power** sono disattivati. In questa modalità, il display e l'indicatore luminoso si riattivano temporaneamente quando l'utente effettua un'operazione.
12. **Memoria persistente:** per gestire la memorizzazione a lungo termine dei contenuti BD-video. Si tratta di un'area di archiviazione dati che contiene contenuti aggiuntivi per le caratteristiche *BonusView* e *BD-Live*. I dati rimangono memorizzati anche se il lettore viene spento. Sono disponibili le seguenti opzioni di gestione della memoria persistente:

OPZIONI DEL MENU IMPOSTAZIONI

- **Dispositivo di memoria** – per selezionare quale dispositivo di memoria debba essere utilizzato come memoria persistente. Il lettore UDP-203 dispone di tre porte USB che consentono l'utilizzo di drive USB come dispositivo di memorizzazione persistente. Le opzioni sono:
 - **Flash interna** – utilizza la memoria flash interna per la memorizzazione persistente.
 - **Drive USB** – utilizza un drive USB per la memorizzazione persistente. Per soddisfare i requisiti BD-Live, è necessaria una chiavetta USB da 1 GB o superiore. Non si consiglia l'uso di un hard drive USB.

NOTA

- La scelta del nuovo dispositivo di memorizzazione diviene effettiva solo dopo aver riavviato il lettore. Dopo aver modificato l'opzione **Dispositivo di memoria**, spegnere il lettore e poi riaccenderlo.
 - **Spazio utilizzato** – visualizza lo spazio utilizzato della memoria persistente. Se viene utilizzato troppo spazio e quello disponibile diventa troppo ridotto, alcuni dischi Blu-ray potrebbero non essere riprodotti correttamente.
 - **Cancella memoria persistente** – cancella i dati BD-Video dalla memoria persistente o inizializza un drive USB per utilizzarlo per la memorizzazione persistente.
13. **Da testo a voce:** per regolare le impostazioni di lettura del testo.
- **Attivazione** – quando evidenziato, consente di abilitare e disabilitare la funzione di lettura del testo a video:
 - **On** – quando evidenziato, il testo a video viene letto.
 - **Off (default)** – quando evidenziato, il testo a video non viene letto.
 - **Lingua** – quando evidenziato, consente di selezionare la lingua di lettura del testo a video. Attualmente il lettore supporta le lingue inglese e spagnolo. La lingua predefinita è l'inglese.
 - **Volume** – quando evidenziato, consente di impostare il volume della voce per la lettura del testo a video. Il valore predefinito è 100.
 - **Tono** – quando evidenziato, consente di impostare il tono della voce per la lettura del testo a video. Il valore predefinito è 100.
 - **Velocità** – quando evidenziato, consente di impostare la velocità della voce per la lettura del testo a video:
 - **Molto lento / Lento / Normale / Veloce / Molto veloce** – quando evidenziati, questi parametri indicano la velocità della voce per la lettura del testo a video. È possibile premere i tasti **FRECCIA SU/GIU** e il tasto **ENTER** per effettuare la selezione. La velocità predefinita è **Normale**.
14. **Gestione impostazioni:** per salvare o ripristinare le impostazioni del lettore. Questa opzione agisce sulle impostazioni del **Menu impostazioni**. Non importa/esporta dati personali privati, come la password del WiFi o i dati dell'account.
- **Backup impostazioni** – effettua un backup delle impostazioni del lettore nel primo dispositivo di archiviazione USB rilevato. Il lettore creerà un nuovo file di configurazione nominato [modello lettore].cfg, come ad esempio "UDP203.cfg", e le impostazioni saranno archiviate in formato binario accessibile unicamente dal supporto tecnico OPPO.
 - **Ripristina impostazioni** – ripristina le impostazioni del lettore da un dispositivo di archiviazione USB esterno. Il lettore accederà al primo dispositivo di archiviazione USB rilevato per

OPZIONI DEL MENU IMPOSTAZIONI

richiamare il file di configurazione. Per evitare confusione, si raccomanda di collegare solo un dispositivo di archiviazione USB al lettore.

15. **Ripristina valori default:** per reimpostare tutti i parametri al loro valore predefinito. Questa operazione imposta anche **Accesso alla rete BD-Live** su **Off** (per i dettagli si rimanda a pag. 76) e cancella la memoria persistente (per i dettagli si rimanda a pag. 70). Tuttavia, il codice telecomando, la password e le classificazioni di parental control non saranno resettati. Questa operazione è disponibile unicamente quando la riproduzione è completamente arrestata o quando non è inserito alcun disco.
- **Cancella account e impostazioni** – reimposta tutti i parametri al loro valore predefinito e cancella tutte le informazioni relative agli account.
 - **Cancella impostazioni** – reimposta tutti i parametri al loro valore predefinito ma mantiene le informazioni relative agli account.

Impostazione rete

La sezione **Impostazione rete** del **Menu impostazioni** consente di configurare e testare la connessione di rete del lettore e abilitare o disabilitare l'accesso a BD-Live.

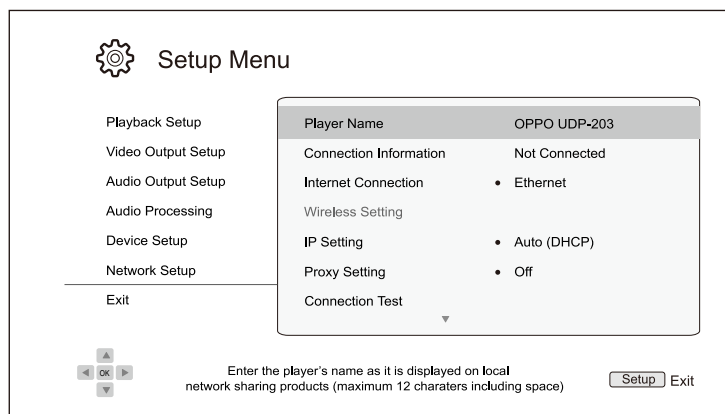

1. **Nome del lettore:** inserisce e visualizza il nome identificativo del lettore come visualizzato sui dispositivi in condivisione sulla rete locale. Per modificarlo premere il tasto **ENTER** per richiamare la tastiera virtuale. Il nome può contenere fino a un massimo di 12 caratteri spazi inclusi.
2. **Info su connessione:** per visualizzare i dati della connessione Internet, come ad esempio tipologia di connessione, indirizzo IP, MAC Ethernet, MAC Wireless, ecc.
3. **Connessione Internet:** per selezionare la tipologia di connessione Internet.
 - **Ethernet** (default) – collegamento a Internet tramite cavo Ethernet; si rimanda alle istruzioni di collegamento a pag. 18. Questa scelta disabiliterà il modulo wireless integrato e renderà non selezionabile l'opzione Impostazione wireless.
 - **Wireless** – collegamento a Internet tramite il modulo wireless integrato; si rimanda alle istruzioni di collegamento a pag. 19. La scelta dell'opzione **Wireless** avvierà l'**Assistente di impostazione wireless** e renderà selezionabile l'opzione **Impostazione wireless** sulla riga seguente.
 - **Off** – l'accesso a Internet è disabilitato. Questa scelta disabiliterà i moduli Ethernet e Wireless e renderà non selezionabili le opzioni Impostazione wireless, Impostazione IP, Impostazione proxy e Prova di collegamento.
4. **Impostazione wireless** – avvia l'**Assistente di impostazione wireless**. Questa procedura può essere avviata selezionando l'opzione **Impostazione wireless** oppure selezionando **Wireless** nel menu **Connessione Internet**. La procedura è la seguente.

Dapprima il lettore effettua una ricerca delle impostazioni wireless precedenti. Se esistenti, verrà visualizzato un messaggio per richiamarle.

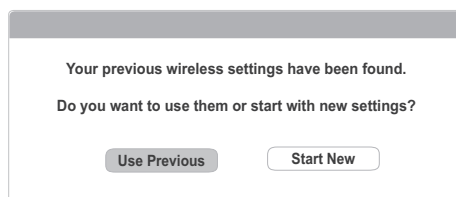

OPZIONI DEL MENU IMPOSTAZIONI

- **Usa precedenti** – per utilizzare le impostazioni wireless precedenti. Apparirà un riassunto delle impostazioni wireless precedenti con informazioni come SSID (nome di rete), Modo sicuro e Password.

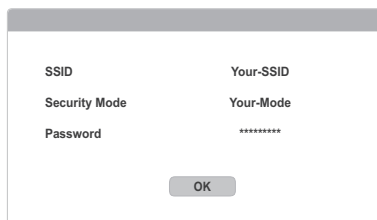

SSID	Your-SSID
Security Mode	Your-Mode
Password	*****

OK

Dopo aver verificato le impostazioni precedenti, il lettore testerà la connessione e visualizzerà i risultati.

- **Avvia nuove** – crea una nuova configurazione wireless. Il lettore UDP-203 supporta tre metodi di configurazione wireless:

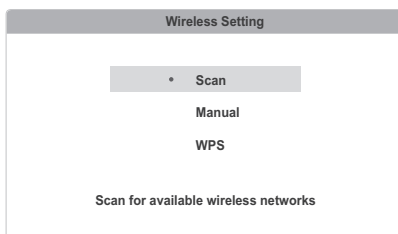

Wireless Setting

- Scan
- Manual
- WPS

Scan for available wireless networks

- **Scan** – ricerca una rete wireless disponibile. Il lettore ricerca automaticamente una rete wireless disponibile ed elenca in una finestra i risultati della ricerca. È possibile premere i tasti **FRECCIA SU/GIU** per evidenziare una rete e il tasto **ENTER** per selezionarla. Se la rete in questione è protetta, sarà necessario inserire la password utilizzando il telecomando. Sarà poi eseguito un test di connessione i cui risultati verranno visualizzati a video.
- **Manuale** – per impostare manualmente le informazioni relative a una rete wireless. È necessario utilizzare il telecomando per inserire il SSID, selezionare Modo sicuro e inserire la Password. Sarà poi eseguito un test di connessione i cui risultati verranno visualizzati a video.
- **WPS** – per avviare lo standard WPS. Il lettore UDP-203 supporta tale standard per garantire l'impostazione semplice e sicura di una rete wireless domestica. La configurazione WPS avviene utilizzando un PIN (numero di identificazione personale). Il lettore UDP-203 genererà un PIN che dovrà essere inserito nel pannello di controllo del software del proprio router wireless o del proprio punto di accesso. Seguire le istruzioni a video.



WPS (Wi-Fi Protected Setup)

Please Enter the security PIN (Personal Identification Number) shown below into the software control panel of wireless router or access point, then click the 'NEXT' button below.

PIN code: 24387828

Refresh Previous Next

NOTA

- **SSID** è l'abbreviazione di Service Set Identifier. Si tratta di un identificativo per ciascun router wireless o punto di accesso, chiamato anche **nome di rete**.
- **WPS** è l'abbreviazione di Wi-Fi Protected Setup. Si tratta del più recente standard per la configurazione facile e sicura di una rete domestica wireless. Viene chiamato anche **Wi-fi Simple Config**. Per utilizzare WPS, è necessario un router o un punto di accesso WPS compatibile.

5. **Impostazione IP:** per determinare come il lettore ottiene il suo indirizzo IP.

- **Auto (DHCP)** – il lettore automaticamente ottiene le informazioni dell'indirizzo IP utilizzando DHCP (Dynamic Host Configuration Protocol). Si tratta dell'impostazione predefinita che andrebbe utilizzata nella maggior parte dei casi.
- **Manuale** – consente di inserire manualmente l'indirizzo IP numerico. Impostare manualmente la configurazione IP solo quando il router non dispone di funzioni server DHCP oppure quando la funzione server DHCP del router è disabilitata. Per ulteriori informazioni su come configurare manualmente la connessione Internet e su quali valori utilizzare, consultare il manuale di istruzioni del router/modem a banda larga o contattare il proprio provider di servizi Internet.
 - **Connessione Internet:** a seconda dell'opzione scelta in **Connessione Internet**, può essere "Wireless" o "Ethernet".
 - **Indirizzo IP:** l'indirizzo del protocollo Internet del lettore. Quando **Impostazione IP** è su **Auto (DHCP)**, il valore visualizzato è ottenuto utilizzando il protocollo DHCP e non può essere modificato.
 - **Subnet Mask:** ogni indirizzo IP possiede una subnet mask associata. Viene utilizzata dal lettore per decidere se indirizzare il traffico di rete attraverso il router o direttamente a un altro dispositivo sulla stessa rete. Quando **Impostazione IP** è su **Auto (DHCP)**, il valore visualizzato è ottenuto utilizzando il protocollo DHCP e non può essere modificato.
 - **Gateway:** l'indirizzo IP del router. Si chiama anche "gateway predefinito" o "router predefinito". Quando **Impostazione IP** è su **Auto (DHCP)**, il valore visualizzato è ottenuto utilizzando il protocollo DHCP e non può essere modificato.
 - **DNS 1:** l'indirizzo IP del server DNS (Domain Name Server) primario. DNS è il meccanismo che traduce gli indirizzi leggibili (come ad esempio www.oppodigital.co.uk) in indirizzi IP numerici. Quando **Impostazione IP** è su **Auto (DHCP)**, il valore visualizzato è ottenuto utilizzando il protocollo DHCP e non può essere modificato.
 - **DNS 2:** l'indirizzo IP del server DNS secondario. Quando **Impostazione IP** è su **Auto (DHCP)**, il valore visualizzato è ottenuto utilizzando il protocollo DHCP e non può essere modificato.

6. **Impostazione proxy:** per configurare le impostazioni del server proxy. Il server proxy funge da intermediario per le comunicazioni di rete tra client e altri server, apportando benefici in termini di sicurezza, anonimato e addirittura circonvenzione delle restrizioni regionali.

- **On** – per accedere a Internet tramite un server proxy.
 - **Host proxy:** Inserire il nome dell'host proxy utilizzando il telecomando.
 - **Porta proxy:** inserire il numero di porta dell'host proxy utilizzando il telecomando.
- **Off** (default) – disabilita l'uso di un server proxy.

OPZIONI DEL MENU IMPOSTAZIONI

Si raccomanda di mantenere **Impostazione proxy** su **Off**, a meno che non si disponga di un host proxy e di una porta proxy funzionanti e si debba utilizzare il server proxy per accedere a Internet.

7. **Prova di collegamento:** consente di testare la connessione Internet. Si raccomanda di testare la connessione quando si collega inizialmente il lettore a Internet, oppure ogni volta che si effettuano modifiche nei parametri **Metodo di collegamento**, **Impostazione wireless**, **Impostazione IP** e negli altri parametri di rete.
8. **Accesso alla rete BD-Live:** per consentire o limitare l'accesso al contenuto BD-Live:
 - **On** – accesso a BD-Live consentito.
 - **Limitato** – accesso a BD-Live consentito solamente per i contenuti che dispongono di un certificato di proprietà dei contenuti valido. L'accesso Internet è vietato se i contenuti BD-Live non dispongono di un certificato. Questa opzione garantisce che l'utente acceda esclusivamente a contenuto autentico, anche se potrebbe bloccare l'accesso a provider di contenuti indipendenti minori.
 - **Off** (default) – accesso a BD-Live non consentito.
9. **La mia rete:** per configurare il client La mia rete (in-home media sharing). Questa opzione abilita il lettore allo streaming audio, video e foto da media server nell'ambito della rete domestica.
 - **On** (default) – abilita lo streaming di rete locale. Sono necessarie una connessione Internet a banda larga (per i dettagli si rimanda a pag.18) e specifiche configurazioni hardware/software. I media server disponibili sono elencati nell'opzione **Rete** del **Menu Home**.
 - **Off** – disabilita lo streaming di rete locale. Nel menu **Rete** non saranno visualizzati media server e quando l'utente tenterà di accedere al menu **Rete** apparirà un messaggio di avviso.
10. **Controllo IP:** per configurare le funzioni di controllo IP sulla rete.
 - **On** (default) – abilita il controllo IP.
 - **Off** – disabilita il controllo IP.

Note utili

- Al fine di prolungarne la vita utile, si raccomanda di attendere almeno 30 secondi prima di riaccendere il lettore dopo averlo spento.
- Dopo l'uso rimuovere il disco e spegnere il lettore.
- Alcune funzioni del lettore potrebbero non essere applicabili a determinati dischi.
- Alcuni dischi con caratteristiche speciali potrebbero non essere pienamente supportati dal lettore. Non si tratta di un malfunzionamento dell'unità.
- In caso di malfunzionamento del lettore, spegnerlo, attendere 30 secondi e poi riaccenderlo. Se il problema persiste, seguire le istruzioni per la risoluzione dei problemi o contattare un centro servizi OPPO.

Risoluzione dei problemi

Per la risoluzione dei problemi generici di funzionamento, utilizzare la seguente tabella. Qualora si presenti un problema che non si è in grado di risolvere, contattare il proprio centro servizi OPPO.

Problema	Possibile causa	Soluzione	Pagina di rif.
Nessun suono	Il cavo audio non è collegato correttamente	Controllare il cavo audio e ricollegarlo se necessario.	12-16
	È attiva la funzione MUTE	Premere il tasto MUTE per disattivare la funzione.	25
	Il volume è troppo basso	Premere il tasto VOL+ per aumentare il volume fino a 100.	25
	Si sta riproducendo un disco SACD con collegamento audio digitale coassiale od ottico	Non supportato a causa di limitazioni di copyright del formato SACD. Utilizzare l'uscita audio analogica o HDMI. In alternativa è possibile impostare Priorità SACD su CD e il lettore riprodurrà il layer CD.	16, 57
	Si sta riproducendo un DVD-Audio con collegamento audio digitale coassiale od ottico	Non supportato a causa di limitazioni di copyright del formato DVD-Audio. Utilizzare l'uscita audio analogica o HDMI. In alternativa è possibile passare alla modalità di riproduzione DVD-Video.	16, 57
Nessuna immagine	Il cavo video non è collegato correttamente	Controllare il cavo video e ricollegarlo se necessario.	12-14
	L'ingresso TV non è selezionato correttamente	Selezionare l'ingresso a cui è collegato il lettore.	
	Modalità "Pure Audio" attivata	Premere il tasto PURE per disattivare la modalità.	35
	Il formato di uscita video non è supportato dal TV	Selezionare una risoluzione di uscita adeguata che sia supportata dal TV.	54

Nessun colore	La saturazione è impostata su un livello troppo basso	Controllare le impostazioni di saturazione sul lettore e sul TV.	53
Colore non corretto	Impostazione dello spazio colore non corretta	Se si sta utilizzando HDMI per l'uscita video, controllare l'impostazione dello spazio colore sul TV e sul lettore.	51
"Nessun disco" o "Disco sconosciuto"	Nessun disco o disco incompatibile caricato sul lettore	Espellere il disco e controllare.	21
	Superficie di registrazione del disco sporca	Espellere il disco e pulire eventuale sporco o impronte.	4
	Disco non caricato correttamente	Espellere il disco e assicurarsi che il lato con l'etichetta sia rivolto verso l'alto e che il lato registrato sia rivolto verso il basso.	21
	Condensa sul sensore del laser	Accendere il lettore, espellere il disco e lasciare il dispositivo acceso per circa un'ora.	2
Telecomando non funzionante	Il telecomando è fuori dal raggio di azione	Utilizzare il telecomando all'interno del suo raggio di azione.	9
	Livello batterie basso	Sostituire le batterie.	9
	Codice telecomando non corretto	Aprire il vassoio del disco. Indirizzare il telecomando verso il lettore. Premere e tenere premuto il tasto ENTER sul telecomando per 5 secondi per impostare il codice.	10
Temporanea indisponibilità di una funzione	Disco graffiato o danneggiato	Sostituire il disco.	21
	Alcune funzioni non sono disponibili durante la riproduzione	Arrestare completamente la riproduzione e riprovare.	21
	Interferenza da altri dispositivi	Identificare l'interferenza spegnendo gli altri dispositivi e poi riposizionare o sostituire il dispositivo in questione.	2
Alcuni elementi del Menu impostazioni sono disattivati	Alcune opzioni di impostazione non possono essere modificate mentre un disco è in riproduzione. Alcune opzioni di impostazione potrebbero essere compatibili esclusivamente con altre opzioni specifiche	Interrompere completamente la riproduzione, espellere il disco e accedere nuovamente al Menu impostazioni.	43
Fallimento della "Prova di collegamento"	Nessuna connessione Internet.	Verificare che il router sia connesso a Internet. Spegnerne e riaccendere il modem e il router. Tentare un collegamento Ethernet diretto, se possibile.	18, 73
Nessun server indicato su "Rete"	Nessuna connessione di rete. Media server non correttamente configurato. Connesso alla rete sbagliata.	Verificare che le altre caratteristiche di rete siano funzionanti. Se le problematiche di rete interessano unicamente la caratteristica "Rete", consultare la documentazione relativa al media server per configurarlo correttamente.	18, 73

Specifiche

La progettazione e le specifiche possono subire modifiche senza preavviso.

Tipologie disco *	UHD Blu-ray, Blu-ray, Blu-ray 3D, DVD-Video, DVD-Audio, AVCHD, SACD, CD, Kodak Picture CD, CD-R/RW, DVD±R/RW, DVD±R DL, BD-R/RE
Profilo BD	BD-ROM versione 3.1 Profilo 6 (compatibile anche con BD-ROM versione 2.5 Profilo 5)
Uscita	Audio analogico: 7.1ch, 5.1ch, stereo. Audio coassiale, ottico: fino a 2ch/192kHz PCM, Dolby Digital, DTS. Audio HDMI: fino a 7.1ch/192kHz PCM, fino a 5.1ch DSD, Bitstream. Video HDMI: UHD/1080p24/1080p/1080i/720p/576p/576i/480p/480i, 3D frame-packing 720p/1080p24.
Ingresso	Audio HDMI: fino a 7.1ch/192kHz PCM, fino a 5.1ch DSD, Bitstream. Video HDMI: UHD/1080p24/1080p/1080i/720p/576p/576i/480p/480i, 3D frame-packing 720p/1080p24.
Caratteristiche audio **	Frequenza: 20Hz – 48kHz (±0,2dB), 20Hz – 96kHz (-4dB ~ +0,05dB) Rapporto segnale-rumore: > 112dB (Pesato A, Unmute) THD+N: < 0,001% (1kHz a 0dBFS, 20kHz LPF) Crosstalk: < -103dB (Pesato A)
Specifiche generiche	Alimentazione: 100V – 240V~, 50/60Hz AC Consumo elettrico: 40W (Standby: 0,5W in modalità Energia efficiente) Dimensioni: 430mm x 311mm x 79mm Peso: 4,3kg
Temperatura	41 °F – 95 °F 5 °C – 35 °C
Umidità	15% – 75% No condensa

* la compatibilità con contenuti codificati dagli utenti o dischi creati dagli utenti non è garantita e sarà offerta al meglio di quanto possibile, a causa della diversità dei media, dei software e delle tecniche utilizzate.

** specifica nominale.

Aggiornamenti online del Manuale utente

Potrebbe essere disponibile una versione online aggiornata del Manuale utente sul sito web di OPPO Digital www.oppodigital.co.uk. Per consultare o scaricare il Manuale utente più recente, visitare la pagina relativa al supporto per il modello UDP-203.

Sono necessari aggiornamenti periodici per inserire nuove caratteristiche aggiunte al lettore dopo la stampa di questo manuale. Poiché i futuri aggiornamenti del firmware conterranno nuove caratteristiche e funzioni, la versione online del manuale sarà aggiornata di conseguenza.

Elenco codici lingua

<i>Codice</i>	<i>Lingua</i>
6565	Afar
6566	Abcaso
6570	Afrikaans
6577	Amarico
6582	Arabo
6583	Assamese
6588	Aymara
6590	Azerbaigiano
6665	Bashkir
6669	Bielorusso
6671	Bulgaro
6672	Bihari
6678	Bengali
6679	Tibetano
6682	Bretone
6765	Catalano
6779	Corso
6783	Ceco
6789	Gallese
6865	Danese
6869	Tedesco
6890	Dzongkha
6976	Greco
6978	Inglese
6979	Esperanto
6983	Spagnolo
6984	Estone
6985	Basco
7065	Persiano
7073	Finlandese
7074	Fijiano
7079	Faroese
7082	Francese
7089	Frisone
7165	Irlandese
7168	Gaelico scozzese
7176	Galiziano
7178	Guarani
7185	Gujarati
7265	Hausa
7273	Hindi
7282	Croato

<i>Codice</i>	<i>Lingua</i>
7285	Ungherese
7289	Armeno
7365	Interlingua
7378	Indonesiano
7383	Islandese
7384	Italiano
7387	Ebraico
7465	Giapponese
7473	Yiddish
7487	Giavanese
7565	Georgiano
7575	Kazako
7576	Groenlandese
7577	Cambogiano
7578	Kannada
7579	Coreano
7583	Kashmiri
7585	Curdo
7589	Kirghiso
7665	Latino
7678	Lingala
7679	Lao
7684	Lituano
7686	Lettone
7771	Malgascio
7773	Maori
7775	Macedone
7776	Malayalam
7778	Mongolo
7779	Moldavo
7782	Marathi
7783	Malese
7784	Maltese
7789	Birmano
7865	Nauru
7869	Nepalese
7876	Olandese
7879	Norvegese
7982	Oriya
8065	Panjabi
8076	Polacco
8083	Pushto

<i>Codice</i>	<i>Lingua</i>
8084	Portoghese
8185	Quechua
8277	Retoromanzo
8279	Romeno
8285	Russo
8365	Sanscrito
8368	Sindhi
8372	Serbo-croato
8373	Singalese
8375	Slovacco
8376	Sloveno
8377	Samoano
8378	Shona
8379	Somalo
8381	Albanese
8382	Serbo
8385	Sundanese
8386	Svedese
8387	Swahili
8465	Tamil
8469	Telugu
8471	Tagico
8472	Thai
8473	Tigrino
8475	Turkmeno
8476	Tagalog
8479	Tonga
8482	Turco
8484	Tataro
8487	Twi
8575	Ucraino
8582	Urdu
8590	Uzbeko
8673	Vietnamita
8679	Volapuk
8779	Wolof
8872	Xhosa
8979	Yoruba
9072	Cinese
9085	Zulu

Protocollo di controllo RS-232

Il lettore OPPO UDP-203 è dotato di una porta RS-232 per il controllo remoto cablato. La porta RS-232 è configurata come dispositivo DCE con connettore femmina del tipo D-Sub a 9 pin.

Configurazione pin RS-232:

I pin di uscita dalla porta RS-232C del lettore UDP-203 sono:

Pin	2	3	5
Segnale	TXD	RXD	GND

Questa configurazione consente a un PC dotato di un programma terminale seriale (come Hyper Terminal) di comunicare con il lettore tramite cavo seriale RS-232 diretto DB9 a 9 pin. NON utilizzare un cavo del tipo "Null-Modem" per il collegamento al PC. Per il collegamento a un sistema di controllo remoto, si rimanda alla documentazione relativa al sistema stesso.

Impostazioni di comunicazione:

Baud rate	Bit dati	Parità	Bit di stop	Controllo flusso
9600	8	Nessuno	1	Nessuno

Struttura dei comandi:

Ciascun comando inizia con un segno # (ASCII 0x23), seguito da un codice di comando a tre caratteri. Laddove vi siano dei parametri per il comando, essi sono forniti in formato testo, separati dal codice di comando con uno spazio (ASCII 0x20). Il carattere # (ASCII 0x23) non deve mai apparire nei parametri. Il ritorno a capo (ASCII 0x0d) indica la fine del comando. L'avanzamento riga (ASCII 0x0a) può seguire il ritorno a capo e sarà ignorato. In genere, ciascun comando non può superare i 25 byte, compresi i byte di inizio e fine comando.

Di seguito è fornita un'illustrazione della struttura dei comandi.

<Comando> = <Inizio comando><Codice comando>[<sp><Parametri>]<Fine comando>
<Inizio comando> = #, ASCII 0x23
<Codice comando> = <byte><byte><byte>
<sp> = spazio, ASCII 0x20
<Parametri> = specifici per il comando
<Fine comando> = CR, ASCII 0x0d[LF, ASCII 0x0a]

Struttura della risposta:

Alla ricezione di un comando, il lettore cercherà di eseguire il comando e inviare una risposta. La risposta inizia con un segno "@", (ASCII 0x40), seguito dal codice di comando originale e da uno spazio (ASCII 0x20) e da un codice di risultato che può essere "OK" oppure "ER". In caso di parametri o messaggi supplementari, tali parametri o messaggi sono forniti in formato testo, separati dal codice del risultato con uno spazio (ASCII 0x20). Il carattere @ (ASCII 0x40) non deve mai apparire nei parametri o nel messaggio. Il ritorno a capo (ASCII 0x0d) indica la fine della risposta. In genere, ciascuna risposta non può superare i 25 byte, compresi i byte di inizio e fine risposta.

Di seguito è fornita un'illustrazione della struttura della risposta.

<Risposta> = <Inizio risposta><Codice comando><sp><Codice risultato>
[<sp><Parametri>]<Fine risposta>
<Inizio risposta> = @, ASCII 0x40
<Codice comando> = <byte><byte><byte>
<Codice risultato> = OK|ER
<sp> = spazio, ASCII 0x20
<Parametri> = specifici per il comando
<Fine risposta> = CR, ASCII 0x0d

Struttura dei messaggi di aggiornamento di status:

Se la modalità verbosa è impostata su 2 o 3, il lettore invierà automaticamente dei messaggi di aggiornamento di status. Questi messaggi non costituiscono la risposta a un comando specifico. Eventuali modifiche di status innescate dai comandi dal controllo RS-232, dai tasti del pannello frontale, dal telecomando IR o dall'avanzamento della riproduzione potrebbero richiamare dei messaggi di aggiornamento.

I messaggi di aggiornamento di status presentano la seguente struttura:

<Aggiornamento> = <Inizio aggiornamento><Codice status>[<sp><Parametri>]<Fine aggiornamento>
<Inizio aggiornamento> = @, ASCII 0x40
<Codice status> = <byte><byte><byte>
<sp> = spazio, ASCII 0x20
<Parametri> = specifici per lo status
<Fine risposta> = CR, ASCII 0x0d

Sequenza dei comandi:

I comandi vengono eseguiti nell'ordine di ricezione. Il client di controllo deve aspettare una risposta dal lettore prima di inviare il comando successivo.

Se il lettore riceve un nuovo comando prima di aver eseguito il comando precedente, potrebbe eseguire i comandi in sequenza oppure scartare il comando precedente, in funzione del processo di elaborazione interna. Il client di controllo deve evitare di inviare comandi multipli in sequenza senza aver prima atteso una risposta.

Se l'host non riceve una risposta dal lettore entro 10 secondi dall'invio del comando, l'host potrebbe considerare il comando o la risposta persi durante la trasmissione e trasmettere nuovamente il comando.

Elenco dei comandi:

A. Comandi associati a un tasto del telecomando

Questo gruppo di comandi è direttamente associato ai tasti del telecomando a infrarossi. Per questi comandi non sono necessari parametri. Il lettore gestisce i comandi come se ricevesse i comandi dal telecomando. Per le azioni che richiedono una sequenza multipla di tasti, come ad esempio per richiamare un determinato capitolo (comando GOT seguito da diversi tasti numerici e dal comando SEL), il lettore risponde a ciascun comando individualmente fino alla ricezione dell'ultimo. In funzione del risultato dell'azione, il lettore risponderà con OK oppure ER.

Codice comando	Tasto telecomando	Funzione	Esempio risposta
POW	POWER	STANDBY e ON	OK ON OK OFF

PROTOCOLLO DI CONTROLLO RS-232

EJT	OPEN	Apertura/chiusura del vassoio del disco	OK OPEN OK CLOSE
PON	ON	Accensione	OK ON
POF	OFF	Spegnimento	OK OFF
DIM	DIMMER	Oscuramento display pannello frontale	OK ON OK DIM OK OFF
PUR	PURE AUDIO	Modalità pure audio (no video)	OK ON OK OFF
VUP	VOL +	Aumento volume	OK n (n è il livello volume, 0 – 100)
VDN	VOL -	Diminuzione volume	OK n (n è il livello volume, 0 – 100)
MUT	MUTE	Disattivazione audio	OK MUTE OK UNMUTE
NU1	1	Tasto numerico 1	OK
NU2	2	Tasto numerico 2	OK
NU3	3	Tasto numerico 3	OK
NU4	4	Tasto numerico 4	OK
NU5	5	Tasto numerico 5	OK
NU6	6	Tasto numerico 6	OK
NU7	7	Tasto numerico 7	OK
NU8	8	Tasto numerico 8	OK
NU9	9	Tasto numerico 9	OK
NU0	0	Tasto numerico 0	OK
CLR	CLEAR	Cancellazione input numerico	OK
GOT	GOTO	Riproduzione da un punto specifico	OK
HOM	HOME	Accesso al Menu Home per selezionare la sorgente multimediale	OK
PUP	PAGE UP	Visualizzazione pagina precedente	OK
PDN	PAGE DOWN	Visualizzazione pagina successiva	OK
OSD	DISPLAY	Visualizzazione/oscuramento display on-screen	OK
TTL	TOP MENU	Visualizzazione menu principale BD o menu titolo DVD	OK
MNU	POP-UP MENU	Visualizzazione menu pop-up BD o menu DVD	OK
NUP	Freccia su	Navigazione	OK
NLT	Freccia sinistra	Navigazione	OK
NRT	Freccia destra	Navigazione	OK
NDN	Freccia giù	Navigazione	OK
SEL	ENTER	Navigazione	OK
SET	SETUP	Accesso al Menu impostazioni del lettore	OK
RET	RETURN	Ritorno a menu o modalità precedente	OK
RED	RED	Funzione variabile in base al contenuto	OK
GRN	VERDE	Funzione variabile in base al contenuto	OK

PROTOCOLLO DI CONTROLLO RS-232

BLU	BLU	Funzione variabile in base al contenuto	OK
YLW	GIALLO	Funzione variabile in base al contenuto	OK
STP	STOP	Arresto riproduzione	OK
PLA	PLAY	Avvio riproduzione	OK
PAU	PAUSE	Interruzione riproduzione	OK
PRE	PREV	Ritorno a precedente	OK
REV	REV	Riavvolgimento veloce	OK 1X
FWD	FWD	Avanzamento veloce	OK 1X
NXT	NEXT	Passaggio a successivo	OK
AUD	AUDIO	Modifica lingua o canale audio	OK
SUB	SUBTITLE	Modifica lingua sottotitoli	OK
ANG	ANGLE	Modifica angolo videocamera	OK a/b (a: valore angolo attuale, b: angoli disponibili tot)
ZOM	ZOOM	Zoom avanti/indietro e regolamento rapporto di aspetto	OK (valore rapporto zoom)
SAP	SAP	Attivazione/disattivazione programma audio secondario	OK (info traccia audio) OK Off
ATB	AB REPLAY	Riproduzione ripetuta della sezione scelta	OK A- OK A-B OK OFF
RPT	REPEAT	Ripetizione della riproduzione	OK Repeat Chapter OK Repeat Title OK OFF
PIP	PIP	Visualizzazione/oscuramento Picture-in-Picture	OK (info programma PIP) OK Off
HDM	RESOLUTION	Modifica risoluzione di uscita	OK
SUH	SUBTITLE (premuto)	Pressione tasto SUBTITLE. Attivazione funzione modifica sottotitolo	OK
OPT	OPTION	Visualizzazione/oscuramento menu Opzioni	OK
M3D	3D	Visualizzazione/oscuramento menu conversione 2D>3D o impostazioni 3D	OK
SEH	PIC	Visualizzazione menu Regolazione immagini	OK
HDR	HDR	Visualizzazione menu HDR	OK
INH	DISPLAY (premuto)	Visualizzazione informazioni dettagliate a video	OK
RLH	RESOLUTION (premuto)	Impostazione risoluzione su Auto (default)	OK
AVS		Visualizzazione menu di regolazione A/V Sync	OK
GPA		Riproduzione continua. Equivalente a selezionare Riproduzione continua nel menu Opzioni, se disponibile	OK
NOP		Nessuna operazione	OK

B. Comandi di interrogazione

PROTOCOLLO DI CONTROLLO RS-232

Questo gruppo di comandi invia interrogazioni al lettore. Il lettore risponderà in funzione del suo status.

Codice comando	Funzione	Esempio risposta
QVM	Interrogazione modalità verbosa	OK 0 OK 1 OK 2 OK 3
QPW	Interrogazione status accensione	OK ON OK OFF
QVR	Interrogazione versione firmware	OK UDP203-xx-xxxx
QVL	Interrogazione volume	OK 100 OK MUTE
QHD	Interrogazione risoluzione HDMI	OK 480P OK 720P50 OK 1080P60 OK AUTO OK 4K*2K
QPL	Interrogazione status riproduzione	OK NO DISC OK LOADING OK OPEN OK CLOSE OK PLAY OK PAUSE OK STOP OK STEP OK FREV OK FFWD OK SFWD OK SREV OK SETUP OK HOME MENU OK MEDIA CENTER
QTK	Interrogazione traccia/titolo	OK 02/10
QCH	Interrogazione capitolo	OK 03/03
QTE	Interrogazione tempo trascorso traccia/titolo	OK 00:01:34
QTR	Interrogazione tempo rimanente traccia/titolo	OK 01:20:23
QCE	Interrogazione tempo trascorso capitolo	OK 00:01:34
QCR	Interrogazione tempo rimanente capitolo	OK 00:12:22
QEL	Interrogazione tempo trascorso totale	OK 00:05:12
QRE	Interrogazione tempo rimanente totale	OK 01:34:44
QDT	Interrogazione tipo disco	OK BD-MV OK DVD-VIDEO OK DVD-AUDIO OK SACD OK CDDA OK DATA-DISC
QAT	Interrogazione tipo audio	OK DD 1/1 OK DD 1/5 English

PROTOCOLLO DI CONTROLLO RS-232

		OK DTS 2/5 English OK LPCM OK DTS-HD 1/4 English
QST	Interrogazione tipo sottotitolo	OK OFF OK 1/1 English
QSH	Interrogazione spostamento sottotitolo	OK -10 (valori validi -10 .. 0 .. 10)
QOP	Interrogazione posizione OSD	OK 0 (valori validi 0 .. 5)
QRP	Interrogazione modalità ripetizione	OK 00 Off (OK seguito da codice modalità ripetizione e testo: 00 Off 01 Repeat One 02 Repeat Chapter 03 Repeat All 04 Repeat Title 05 Shuffle 06 Random)
QZM	Interrogazione modalità zoom	OK 00 (OK seguito da codice modalità zoom: 00 Off 01 Stretch 02 Full 03 Underscan 04 1.2x 05 1.3x 06 1.5x 07 2x 08 3x 09 4x 10 1/2 11 1/3 12 1/4)
QHR	Interrogazione impostazione HDR	OK Auto OK On OK Off

C. Comandi avanzati

Questo gruppo di comandi indica al lettore di effettuare un'operazione avanzata in una singola fase.

Codice comando	Parametri	Funzione	Esempio risposta
SVM	0 1 2 3	0 – Imposta Modalità verbosa su Off 1 – Non in uso (per retrocompatibilità) 2 – Abilita aggiornamento status non sollecitato. Vengono riportate solo le modifiche di status più significative. 3 – Abilita aggiornamento status dettagliato. Quando viene riprodotto un contenuto, il lettore invia ogni secondo un aggiornamento del tempo di riproduzione.	OK 0 OK 1 OK 2 OK 3
SIS	0	Seleziona la sorgente di ingresso:	OK 0

PROTOCOLLO DI CONTROLLO RS-232

	1 2	0 – Lettore Blu-ray 1 – HDMI INPUT 2 – ARC-HDMI-OUT	OK 1 OK 2
SHD	AUTO SRC UHD_AUTO UHD24 UHD50 UHD60 1080P_AUTO 1080P24 1080P50 1080P60 1080I50 1080I60 720P50 720P60 576P 576I 480P 480I	Imposta la risoluzione di uscita HDMI. Se viene fornito un parametro di risoluzione personalizzata, il comando modifica "Risoluzione personalizzata" nel Menu impostazioni, impostando al contempo "Risoluzione di uscita" su "Personalizzata".	OK 480P (OK seguito dal parametro originale)
SZM	1 AR FS US 1,2 1,3 1,5 2 1/2 3 4 1/3 1/4	Seleziona il rapporto di zoom. AR – Correzione rapporto di aspetto (Stretch, Letterbox o Pillarbox) FS – Full Screen US – Under scan 1, 1,2, 1,3, 1,5, 2, 1/2 – Rapporto zoom specificato.	OK 1.2 (OK seguito dal rapporto di zoom) ER INVALID
SVL	0 – 100 MUTE	Imposta il controllo volume	OK 100 OK MUTE
SRP	CH TT ALL OFF SHF RND	Ripeti capitolo Ripeti titolo o traccia CD Ripeti tutto Disabilita ripetizione Mix Casuale	OK CH (OK seguito dalla modalità di ripetizione) ER INVALID
SRH	T3 C10 C 0:00:34 T 0:12:13 0:12:13	Ricerca titolo 3 Ricerca capitolo 10 Ricerca 0:00:34 del capitolo o traccia corrente Ricerca 00:12:13 del titolo o disco corrente Ricerca 00:12:13 del titolo o disco corrente	OK ER INVALID
DPL		Riproduzione diretta	OK
RST		Resetta comando: elimina tutti i i comandi, non aspetta comandi in attesa/in esecuzione. Ricomincia da capo.	OK

PROTOCOLLO DI CONTROLLO RS-232

SSH	-10 ... 10	Imposta spostamento sottotitolo	OK -10 (OK seguito dal livello di spostamento) ER INVALID
SOP	0 ... 5	Imposta posizione OSD	OK 5 (OK seguito dal parametro della posizione) ER INVALID
STC	E R T X C K	Imposta visualizzazione informazioni tempo: E – tempo trascorso totale R – tempo rimanente totale T – tempo trascorso titolo X – tempo rimanente titolo C – tempo trascorso capitolo/traccia K – tempo rimanente capitolo/traccia	OK E (OK seguito da tipo visualizzazione) ER INVALID
SHR	Auto On Off	Imposta parametri HDR	OK Auto

Messaggi di aggiornamento di status:

I seguenti messaggi di aggiornamento di status vengono inviati automaticamente dal lettore quando la modalità verbosa è impostata su 2 o 3.

A. Modalità verbosa 2:**UPW** - Aggiornamento status accensione:

Inviato quando viene modificato lo status di accensione (on/off).

Parametri possibili: 1 cifra

1 – il lettore viene acceso (on)

0 – il lettore viene spento (off)

Esempio: UPW 1

UPL - Aggiornamento status riproduzione:

Inviato quando viene modificato lo status di riproduzione.

Parametri possibili: 4 caratteri

DISC – nessun disco

LOAD – caricamento disco

OPEN – vassoio in apertura

CLOS – vassoio in chiusura

PLAY – riproduzione avviata

PAUS – riproduzione in pausa

STOP – riproduzione arrestata

STPF – modalità avanzamento frame-by-frame

STPR – modalità riavvolgimento frame-by-frame

FFWn – modalità avanzamento veloce, dove n è un numero tra 1 e 5 che indica il livello di velocità

FRVn – modalità riavvolgimento veloce, dove n è un numero tra 1 e 5 che indica il livello di velocità

SFWn – modalità avanzamento lento, dove n è un numero tra 1 e 4 che indica il livello di velocità (1 = 1/2, 2 = 1/4, 3 = 1/8, 4 = 1/16)

SRVn – modalità riavvolgimento lento, dove n è un numero tra 1 e 4 che indica il livello di velocità (1 = 1/2, 2 = 1/4, 3 = 1/8, 4 = 1/16)

HOME – in menu home

MCTR – in media center
Esempio: UPL PLAY

UVL - Aggiornamento livello volume:
Inviato quando viene modificato il livello del volume o lo status mute.
Parametri possibili: 3 caratteri
MUT – modalità mute attivata
000 ..100 – livello volume corrente. Inviato anche quando viene disattivata la funzione mute.
Esempio: UVL 095

UDT - Aggiornamento tipo disco:
Inviato quando viene rilevato un nuovo tipo di disco.
Parametri possibili: 4 caratteri
BDMV – disco Blu-ray
DVDV – DVD-Video
DVDA – DVD-Audio
SACD
CDDA
DATA – disco dati
VCD2 – VCD 2.0
SVCD – SVCD
Esempio: UDT DVDV

UAT - Aggiornamento tipo audio:
Inviato quando viene rilevata una nuova traccia audio.
Parametri: tipo (2 car), spazio, numero (01/99, 5 car), spazio, lingua (3 car), spazio, canali (2 car)
Codice tipo:
DD – Dolby Digital
DP – Dolby Digital Plus
DT – Dolby TrueHD
TS – DTS
TH – DTS-HD High Resolution
TM – DTS-HD Master Audio
PC – LPCM
MP – MPEG Audio
CD – CD Audio
UN – sconosciuto
Numero: traccia audio corrente / tracce audio disponibili, in formato numero a 2 cifre. Ad esempio 01/99 indica la prima di 99 tracce disponibili; 02/05 indica la seconda di 5 tracce disponibili. Se è disponibile un'unica traccia, 01/01.
Lingua: codice lingua in tre caratteri: ENG per l'inglese, FRA per il francese, ecc. (ISO3166).
UNK per sconosciuto.
Canali: 1.0 per mono, 2.0 per stereo, 5.1 o 7.1 per 5.1-canali o 7.1-ch surround, 0.0 per sconosciuto.
Esempio: UAT DD 01/05 ENG 5.1

UST - Aggiornamento tipo sottotitolo:
Inviato quando viene selezionato un nuovo sottotitolo.
Parametri: numero (01/99, 5 car), spazio, lingua (3 car)
Numero: traccia sottotitolo corrente / tracce sottotitolo disponibili, in formato numero a 2 cifre.
Ad esempio 01/99 indica la prima di 99 tracce disponibili; 02/05 indica la seconda di 5 tracce

disponibili. Se il sottotitolo è impostato su Off, 00/xx dove xx è il numero di tracce sottotitolo disponibili. Se non sono disponibili sottotitoli, 00/00.

Lingua: codice lingua in tre caratteri: ENG per l'inglese, FRA per il francese, ecc. (ISO3166).
UNK per sconosciuto.

Esempio: UST 02/05 ENG

B. Modalità verbosa 3:

UTC - Aggiornamento time code:

Inviato ogni secondo di avanzamento del tempo di riproduzione. I dati sono gli stessi visualizzati sul display del pannello frontale. Per passare a una diversa tipologia di informazioni, si rimanda al comando STC.

Parametri: titolo (3 cifre), spazio, capitolo (3 cifre), spazio, tipo (1 car), spazio, tempo (8 car HH:MM:SS)

Titolo: numero titolo corrente. Ad esempio 001. Per i dischi sprovvisti di numeri titolo (CD), viene utilizzato sempre 001.

Capitolo: numero capitolo o traccia corrente. Ad esempio 003.

Codice tipo:

E – tempo trascorso totale

R – tempo rimanente totale

T – tempo trascorso titolo

X – tempo rimanente titolo

C – tempo trascorso capitolo/traccia

K – tempo rimanente capitolo/traccia

Esempio: UTC 001 001 C 00:01:23

UVO - Aggiornamento risoluzione video:

Inviato quando viene modificata la risoluzione del contenuto sorgente o la risoluzione di uscita.

Parametri: risoluzione sorgente (7 car), spazio, risoluzione uscita (7 car)

Indicazioni risoluzione:

_480I60 – 480i 60/59.94Hz

_480P60 – 480p 60/59.94Hz

_576I50 – 576i 50Hz

_576P50 – 576p 50Hz

_720P60 – 720p 60/59.94Hz

_720P50 – 720p 50Hz

1080I60 – 1080i 60/59.94Hz

1080I50 – 1080i 50Hz

1080P60 – 1080p 60/59.94Hz

1080P50 – 1080p 50Hz

1080P24 – 1080p 24Hz

1080P23 – 1080p 23,97Hz

UHD_P24 – UHD 24Hz

UHD_P23 – UHD 23.97Hz

UHD_L60 – UHD 60Hz/59.94Hz

UHD_L50 – UHD 50Hz

GARANZIA LIMITATA

OPPO Digital UK Ltd. Garanzia limitata 2 anni

Il prodotto OPPO in oggetto è stato fabbricato in conformità a specifici standard e attenendosi a rigidi controlli di qualità durante ogni fase del processo produttivo. È garantito da OPPO Digital UK Ltd. per eventuali difetti di materiali o fabbricazione per due (2) anni dalla data originale di acquisto.

La presente garanzia si applica solamente ai prodotti a marchio OPPO acquistati da OPPO Digital UK Ltd. o da un rivenditore autorizzato OPPO Digital UK Ltd. nell'ambito del Regno Unito o di un altro Paese europeo. La garanzia fornita è applicabile esclusivamente al Paese in cui il prodotto è stato acquistato e non è applicabile a nessun prodotto a marchio OPPO acquistato da rivenditori non autorizzati da OPPO Digital UK Ltd., a nessun prodotto acquistato al di fuori del Regno Unito o di altri Paesi europei, e a nessun prodotto che sia stato portato fuori dal Regno Unito o da un altro Paese europeo in cui era stato originariamente acquistato.

Durante il periodo di garanzia, OPPO Digital UK Ltd. a sua discrezione, riparerà o sostituirà il prodotto a titolo gratuito, purché:

1. Il prodotto sia stato registrato al sito web di seguito indicato.
2. Il prodotto sia restituito a OPPO Digital UK Ltd. con prova della data di acquisto, così come da procedura di richiesta di prestazione in garanzia di seguito descritta.
3. Il prodotto sia stato acquistato dall'utente per uso domestico non commerciale, e non sia stato utilizzato a scopo di nolo o altri scopi per i quali non era stato originariamente inteso.
4. Il prodotto non sia stato utilizzato in maniera errata o maneggiato con poca cura, danneggiato deliberatamente, trascurato, manomesso, installato in maniera non corretta, utilizzato con un voltaggio superiore a quello evidenziato sul prodotto o utilizzato in modo non conforme alle istruzioni di uso e manutenzione.
5. Il prodotto o il numero di serie non siano stati alterati o, in caso del numero di serie, rimossi.
6. Il prodotto non sia stato danneggiato da altri dispositivi accessori non forniti o raccomandati da OPPO Digital UK Ltd. collegati o utilizzati insieme con il prodotto.
7. Non siano state effettuate manutenzioni se non da parte di OPPO Digital UK Ltd. o di un centro servizi autorizzato OPPO Digital UK Ltd.; la garanzia sarà resa nulla qualora soggetti non autorizzati abbiano effettuato modifiche e/o riparazioni.

La presente garanzia limitata non copre danni estetici e/o parti non funzionali che non inficiano il normale uso del prodotto, elementi sostituibili dall'utente come ad esempio – a titolo esemplificativo ma non esaustivo – batterie, cavi, lampade e altri beni di consumo, così come qualunque danno causato da fluttuazioni elettriche o sovraccarichi, fuoco, acqua, lampi o altri eventi naturali.

OPPO Digital UK Ltd. non garantisce l'operatività ininterrotta o esente da errori del prodotto. Questa garanzia limitata non dovrà intendersi estesa ad alcuno al di fuori dell'acquirente del prodotto e non è trasferibile. La presente garanzia non conferisce alcun diritto oltre a quelli espressamente menzionati nella presente e non copre eventuali pretese per perdite o danni indiretti. La garanzia fornisce benefici che vanno oltre e non influenzano i diritti legali del consumatore propri del Paese in cui il prodotto è stato acquistato.

OPPO Digital UK Ltd. fornisce il servizio di riparazione a titolo gratuito, fino ad un costo che eguaglia il prezzo di acquisto originario pagato per il prodotto e la responsabilità di OPPO Digital UK Ltd. o altro centro servizi autorizzato OPPO Digital UK Ltd. è limitata al prezzo di acquisto originario pagato per il

prodotto.

PER REGISTRARE IL PROPRIO ACQUISTO AI FINI DELLA COPERTURA IN GARANZIA, accedere al sito web: <http://www.oppodigital.co.uk> e visitare l'area Customer Services:

PROCEDURA DI RICHIESTA PRESTAZIONE IN GARANZIA: si prega di attenersi alle seguenti istruzioni:

- Contattare il servizio clienti OPPO via e-mail all'indirizzo service@www.oppodigital.co.uk o via telefono al numero 0345 060 9395, indicando i dettagli del difetto riscontrato, il modello del prodotto, il numero di serie, la data e il luogo dell'acquisto originario.
- Qualora il team del servizio clienti OPPO convenisse che il prodotto necessita di riparazione o sostituzione, verrà emesso un numero di RMA (Return Merchandise Authorization), insieme alle istruzioni per la restituzione e all'indirizzo di un centro servizi OPPO.
- Il prodotto deve essere imballato scrupolosamente, preferibilmente nell'imballaggio originale, con il numero RMA chiaramente indicato all'esterno del pacco. Inviare il pacco, con trasporto e assicurazione pagati, al centro servizi OPPO insieme a prova della data di acquisto (preferibilmente una ricevuta o una fattura di acquisto).
- È NECESSARIO che qualunque telefonata o e-mail giunga entro l'ultimo giorno di garanzia. Le richieste pervenute successivamente non saranno prese in considerazione.

Grazie per aver scelto OPPO! La vostra soddisfazione è la nostra prima priorità.

51982098

V1.1

oppo®

www.oppodigital.co.uk